

THE KINDERMANN MAGALOG

ISSUE 01 | 2024

why

TOGETHERNESS

Gemeinsam sind wir stärker!

Zusammenarbeit und
Zusammenhalt sind entscheidend
für den langfristigen Erfolg.
Doch wie gestalten wir dieses
Miteinander produktiv und
welche Rolle spielt dabei
die Technologie?



↑
↑
↑
NEXT LEVEL
FOR YOUR
MEETINGS
↓
↓
↓



Kindermann Smart Meeting & Collaboration Solutions

PROPRESENT^{86DS}

Die All-in-One-Lösung, die Ihren Besprechungs- oder Schulungsraum in eine interaktive Präsentations- und Arbeitsumgebung verwandelt. Das große 86" Kindermann Touch Display wird Ihr Publikum beeindrucken.

Mit Klick&Show K-42 UC KIT ist es einfach, Inhalte kabellos zu teilen. Die DisplayShift² Wandhalterung ermöglicht eine mühelose, schnelle, manuelle und stufenlose Höhenverstellung des Displays.

Alle Produkte werden von Kindermann entwickelt und teilweise selbst hergestellt. Das Rundum-Sorglos-Paket sorgt für höchste Qualität, Kompatibilität und einfache Installation.

→ bundles.kindermann.de



TogetherNESS!

Why?

„When the snow falls and the white winds blow, the lone wolf dies but the pack survive“.

Nun gut, ganz so dramatisch wie im Fantasy-Epos „A Song of Ice and Fire“ von George R. R. Martin geht es glücklicherweise nicht zu. Dennoch steckt in dieser Aussage ein wahrer Kern, denn zusammen sind wir stärker und genau unter diesem Motto steht diese Ausgabe unseres Magazins.

Die Welt um uns verändert sich in rasendem Tempo und inmitten dieser Veränderungen wird eines immer deutlicher: Zusammenarbeit und Zusammenhalt sind nicht nur Werte, die in Krisenzeiten wichtig sind, sondern sie sind entscheidend für den langfristigen Erfolg. Dieser ist nicht mehr allein von traditionellen Geschäftsmodellen abhängig, sondern immer mehr von der Fähigkeit, ein starkes Netzwerk zu schaffen, das gemeinsam an einem Strang zieht. Gerade in turbulenten Zeiten zeigt sich der wahre Wert von Zusammenarbeit. Wenn Unternehmen und Teams Hand in Hand arbeiten, Ideen austauschen und sich gegenseitig unterstützen, entstehen innovative Lösungen sowie resilientere Strukturen.

Doch dieser Wandel erfordert mehr als nur den menschlichen Aspekt. Eine Schlüsselrolle kommt hier der entsprechenden Technologie zu. Die



Freiheit, dass Mitarbeitende ihren Arbeitsort selbst wählen können, hat sich vielerorts durchgesetzt. Moderne Technologien ermöglichen es uns, eine positive Arbeitsumgebung zu schaffen, virtuelle Teams zu formen und über geografische Grenzen hinweg zusammenzuarbeiten.

In diesem Sinne ermutigen wir Sie, die Möglichkeiten der Zusammenarbeit zu erkunden. Denn vereint können wir mehr erreichen und eine Zukunft gestalten, in der wir gemeinsame Erfolge und Wachstum feiern können. |

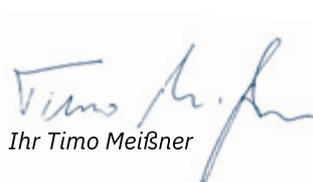
Ihr Timo Meißner

Inhalt

Why togetherness?

14

Driven by Passion

Klick&Show ist sein Baby, der Dudelsack seine Leidenschaft – Jens Zechmeister im Interview.

18

Why Kindermann!

Der Erfolgsfaktor „Mensch, Marke und Produkte im Einklang“.

20

Ausbau der Zusammenarbeit

Vogel's und Kindermann – hält was es verspricht!

22

Made in Barcelona

Hochwertige Audiotechnik von Ecler.

24

Embrace the Unknown

Der Kindermann Xperience Day 2023 – gemeinsam stark!

34

The New Work Guy

„Arbeit soll stärken und nicht schwächen.“ – Christoph Magnussen im Interview.

36

Home sweet Office

Das Homeoffice ist keine Übergangslösung mehr, sondern zur festen Institution geworden und braucht bequeme Lösungen.

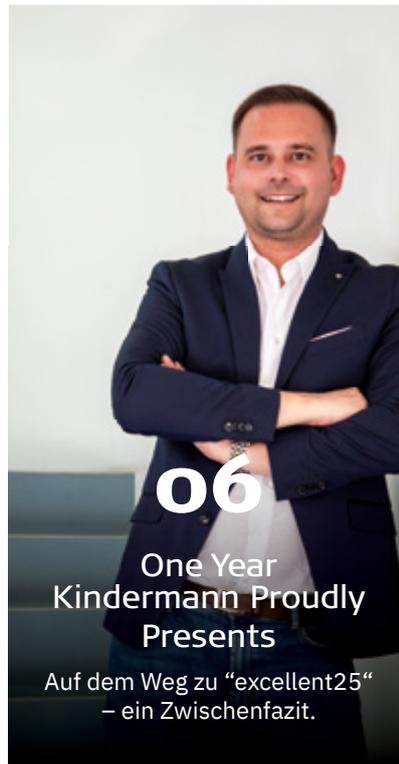



74

Back´n Black

Neue Funktionen, neue Transmitter, neue Farbe – Klick&Show zeigt sich von seiner besten Seite.

38
Zur Sonne zur Freiheit

Kindermann setzt ein Zeichen für Nachhaltigkeit und deckt seinen Energiebedarf mit Solar-Energie.

48
Enlighten the Future

Große Bilder mit Wow-Effekt – Die LG ProBeam Serie.

50
OpenSpaces

Raumbuchung kann so einfach sein.

60
Modulbar-X

Individualisierung ist unser Standard! Anschlüsse aussuchen, zusammenstecken und loslegen!

62
Challenge Accepted

Der ehemalige Profi-Rennfahrer Andy Fox im Porträt.

76
**Einfach
Klick and Show**

Einfach kabellos präsentieren und zusammenarbeiten.

80
Signal Management

Signalmanagement jetzt auch für UC-Equipment wie Videosoundbars, Kameras und Speakerphones.

IMPRESSUM

Kindermann GmbH
Mainparkring 3 | 97246 Eibelstadt
Deutschland

Tel. +49 9303 9840-0
Fax +49 9303 9840-101
info@kindermann.de

Geschäftsführer:
Diana Gerner, Paulinus Hohmann,
Timo Meißner

Handelsregister: Amtsgericht
Würzburg HRB 9618
USt-Id Nr.: DE256458486

Konzeption:
Dominic Hoffmann

Grafik:
Christoph Oltean

Redaktion:
Sigi Riedelbauch, Michael Back
Roland Ernst

Bildnachweis:
Adobe STOCK: guerrieroale, Krafla,
red_orange_stock, geok, Andrey Popov,
epiximages, alexlrx, cottonbro
Unsplash: Daniel Sessler, Gabriel
Beaudry

Sven Gehwald, Holger Leue, Franken-
tourismus, Stefan Schütz, Weingut am
Stein, Christian Nebauer, Christoph
Oltean, Jens Zechmeister, Andy Fox,
Anthony Boyd

Hersteller

Gedruckt in Deutschland | 01/2024
Drucknummer 0101002001



Kindermann®
proudly presents



66

**Next Level für Ihre
Meetings**

Meeting-Bundles für
alle Raumgrößen.



54

**Die Region
Würzburg**

Einen Besuch bei
Kindermann ist eine
Reise wert.

ONE
YEAR
KINDERMANN
PROUDLY
PRESENTS



IM OKTOBER 2022 STARTETEN WIR UNSERE GROSSANGELEGTE TRANSFORMATION UNTER DER STRATEGIE „EXCELLENT25“. SEITDEM TRETEN WIR IN EINEM NEUEN UND MODERNEN CORPORATE DESIGN AUF, DOCH DAS IST NUR DIE SPITZE DES EISBERGS. DENN INTERN WURDEN VIELE VERSCHIEDENE PROZESSE ANGESTOSSEN, DIE DIE „KINDERMANN EXPERIENCE“ FÜR UNSERE KUNDEN IN JEDLICHER HINSICHT AUF EIN NEUES LEVEL HEBEN SOLLEN.

Dominic Hoffmann, Marketingleiter und einer der treibenden Köpfe hinter dieser Idee, gibt uns im Interview ein Zwischenfazit.

Hallo Dominic, seit etwas mehr als einem Jahr läuft das Großprojekt „excellent25“. Wie fällt dein Zwischenfazit nach etwas mehr als einem Jahr aus?

Dominic Hoffmann: Als wir im Oktober 2022 unseren neuen Markenauftritt und die damit verbundene Qualitäts-offensive der Öffentlichkeit vorgestellt haben, war uns klar, dass wir hier ein langfristiges Projekt starten, das nicht von heute auf morgen erledigt sein wird. Seitdem ist aber schon viel passiert und wir sind aktuell auf einem guten Weg.

Welche Facette der Neuausrichtung stand als erstes auf der Agenda?

Bereits vor dem Startschuss war es uns wichtig, dass wir alle Mitarbeitenden in diesen Prozess involvieren und sie auf diese Reise mitnehmen. Folgerichtig haben wir im ersten Jahr unsere internen Prozesse analysiert und viele Workshops über Abteilungsgrenzen hinweg durchgeführt, um unsere Teams auf die Kernbotschaft „Exzellenz“ zu sensibilisieren.

Macht sich die angekündigte Qualitätsoffensive auch in Sachen Entwicklung bemerkbar?

Absolut. Hier haben wir unser Team breiter im Bereich der Softwareentwicklung aufgestellt. Erste Ergebnisse können ja bereits bestaunt werden. So haben wir beispielsweise unsere Klick&Show Produktfamilie mit einer neuen Firmware ausgestattet.

Diese hat neben innovativen Funktionen wie Screen-Link und einem Digital Signage Feature auch eine neue Benutzeroberfläche eingeführt. Nachdem unsere Collaboration-Lösungen eine unglaubliche Vielfalt an Verbindungsmöglichkeiten bieten, war es an der Zeit, das User Interface an diese umfangreichen Optionen anzupassen.

Welche Aufgaben hält die Zukunft für euch bereit?

Ich habe ja bereits erwähnt, dass wir uns „Exzellenz“ auf die Fahne geschrieben haben. Unser Anspruch ist es, nicht der größte, sondern der beste Anbieter im Markt zu werden. Wir wissen, dass wir damit die Messlatte für uns selbst sehr hochgesteckt haben, aber daran arbeiten wir Tag für Tag. Das hier nicht immer alles auf Anhieb glatt läuft, führte uns der neue Online-Shop vor Augen. Hier waren wir vielleicht ein



wenig zu ambitioniert mit unserem gesteckten Zeitrahmen, da die Harmonisierung der unterschiedlichen Systeme und Datenströme, sowie die Integration neuer Schnittstellenfunktionen unerwartete Probleme mit sich brachten. Wir konnten dennoch binnen weniger Wochen den gordischen Knoten lösen und die Systeme wieder ordentlich zum Laufen bekommen. Exzellenz betrifft aber nicht nur unsere Produkte, Lösungen und Services, sondern auch das Thema Nachhaltigkeit. Mit der neuen Photovoltaik-Anlage auf dem Dach der Fertigungshalle können wir nunmehr bis zu 400.000 kWh Strom erzeugen. Weit mehr, als wir im Unternehmen

verbrauchen. Darüber hinaus beschäftigen wir uns mit der Erhöhung des Automatisierungsgrades und Energy Harvesting, um den ökologischen CO₂-Fußabdruck zu reduzieren.

2023 habt ihr nach längerer Pause wieder einen Partner Summit veranstaltet, dein Fazit?

Der Xperience Day 23 war ein bunter Mix aus Informationen, Trends und Networking. Auf mehr als 2.000 m² drehte sich alles um Conferencing, Collaboration und Connectivity. Dabei konnten wir mit spannenden Keynotes, unter anderem von „The New Work

Guy“ Christoph Magnussen, unseren Gästen interessante Denkanstöße mit auf den Weg geben. Der krönende Abschluss dieses Tages war dann die Abendveranstaltung auf dem Bürgerbräu-Gelände, wo wir 162 Jahre Kindermann gebührend gefeiert haben.

Eine Frage zum Schluss: Was motiviert Dich persönlich am meisten in Deiner Rolle als Marketingleiter bei Kindermann?

Am meisten schätze ich an meiner Position, dass ich hier meine strategische und holistische Arbeitsweise einbringen kann. Ich kann mit meinem Team im Marketing sehr viel bewegen, was Signalwirkung hat. Und dann ist es natürlich die Vielseitigkeit. Ich bin verantwortlich für alle klassischen Marketingaktivitäten, aber auch für Events und Messen bis hin zur Unterstützung von Handelspartnern. Nicht zuletzt motiviert die Anerkennung von vielen Seiten für unseren neuen Auftritt, den Xperience Day und die Initiativen, die wir erhalten haben. |

AM MEISTEN SCHÄTZE ICH AN MEINER POSITION, DASS ICH HIER MEINE STRATEGISCHE UND HOLISTISCHE ARBEITSWEISE EINBRINGEN KANN. ICH KANN MIT MEINEM TEAM IM MARKETING SEHR VIEL BEWEGEN, WAS SIGNALWIRKUNG HAT.



PROFESSIONAL

AKTIV. PRÄZISE. MODULAR.

MSA12X

Aktiver Beamsteering-Array-Lautsprecher



 Dante

Die MSA12X wurde für eine ausgezeichnete Sprachverständlichkeit und Musikwiedergabe selbst unter akustisch anspruchsvollen Bedingungen entwickelt.

Digitales Beamsteering gewährleistet eine präzise vertikale Klangsteuerung sowie eine flexible Montagehöhe, ohne dass eine mechanische Ausrichtung oder Neigungshalterungen benötigt werden. Der breite horizontale Abstrahlwinkel von 160° sorgt für eine raumfüllende tonale Konsistenz für das gesamte Publikum. Dank der Dual-Beam-Technologie, mit der der vertikale Abstrahlwinkel aufgeteilt werden kann, lassen sich zwei verschiedene Bereiche abdecken, wie etwa das Parkett und der Oberrang. Für einen erweiterten Abstrahlwinkel, mehr Kontrolle und eine verbesserte Dual-Beam-Funktion können bis zu drei Module übereinander angeordnet werden.

12 × 2,25-Zoll-Schallwandler, individuell angesteuert und verstärkt

Integrierter DSP und 600 Watt (12 × 50 W) Verstärkerleistung

Dante®-Netzwerkanschluss und Integration in die ControlSpace Umgebung

Bose Professional Array Tool Software für virtuelle Simulation und Systemdesign

Einfache Online-Ressourcen für eine erfolgreiche Installation

Weitere Informationen erhalten Sie unter [BoseProfessional.com](https://www.boseprofessional.com)

Bose ist eine Marke der Bose Corporation.

ControlSpace ist eine Marke der Transom Post OpCo LLC. Dante ist eine eingetragene Marke von Audinate Pty Ltd.

InnoLab Day

Let's Crack the Nut



Die Idee ist der Grundstein jeder Entwicklung. Doch in den meisten Fällen endet das einsame Brainstorming in einer Sackgasse. Verschiedene Perspektiven sind essenziell für die Entwicklung neuer Ideen, da sie eingefahrene Denkweisen aufbrechen und frischen Wind in die Sache bringen.

Genau unter diesem Motto haben wir auch unseren InnoLab Day ins Leben gerufen. Dabei arbeitete eine heterogen zusammengesetzte Gruppe an Menschen an Produktideen von morgen.

Am 13. Juli 2023 wurde aus einer Idee Realität. Wir luden zum InnoLab

Day in das Ideenlabor im Zentrum für Digitale Innovationen (ZDI) in Würzburg ein. Das grundlegende Ziel dieses Workshops war es, näher am Markt zu agieren und Partner frühzeitig in den Produktentwicklungsprozess einzubinden. Dabei stand die Frage im Raum: Was bewegt den Markt und kann



Eine Einladung, die neugierig macht!
Ein Nussknacker mit Augenzwinkern –
harte Nüsse knacken wir gemeinsam.

das wirklich in die Praxis umgesetzt werden? Moderator Tobias Greising, Designer und Entwickler, begleitete durch den Tag, an dem 18 Praktiker zusammenkamen. Diese Gruppe bestand aus Architekten, Studenten, Händlern und Mitarbeitern von Kindermann. Vor dem Workshop wurden vier Themenfelder definiert, auf denen die Teilnehmenden ihre Ideen und Lösungsansätze entwickeln sollten. In Gruppen eingeteilt wurden die folgenden vier Herausforderungen angegangen:

Challenge 1: Wissensmanagement neu gedacht. Hierbei ging es darum, die Frage zu klären, wie Wissensmanagement im Unternehmen innovativ gestaltet werden kann.

Challenge 2: Datenübertragung der Zukunft? Die Teilnehmer beschäf-

tigten sich mit der Herausforderung, zukunftsweisende Lösungen für die Datenübertragung zu entwickeln.

Challenge 3: Bildungsprodukte?

Wie können Bildungsprodukte neu gedacht und verbessert werden, um den Anforderungen der modernen Welt gerecht zu werden?

Challenge 4: Meeting der Zukunft?

In dieser Challenge wurde darüber nachgedacht, wie zukünftig Meetings gestaltet werden können, um effektiver und inspirierender zu sein.

Auch wenn der InnoLab Day nicht unmittelbar zu einem neuen Produkt geführt hat, sind wir optimistisch, dass

**Let's Crack
the Nut at the
INNOLAB Day –
This is „Zeitgeist“.**



Brainstorming zum Thema Wissensmanagement kann auch Spaß machen.



die Erkenntnisse als solide Grundlage für die Zukunft dienen können. Nach der ISE 2024 sind weitere Workshops geplant, um auf den bisherigen Erkenntnissen aufzubauen und im Idealfall sogar konkrete Produkte zu entwickeln. Wir sind gespannt auf die kommenden Entwicklungen und freuen uns darauf, gemeinsam mit unseren Kunden die Herausforderungen der Zukunft zu meistern. Der InnoLab Day war ein wichtiger Schritt auf diesem Weg – ein Weg, den wir weiterhin gemeinsam gehen möchten. |



Am InnoLab Day wurden sich nicht nur Ideen zugespielt. Bewegung belebt den Geist.

Unser Brain,
Boris Gromodka
fasst zusammen
und bringt Ideen
auf den Punkt.



Jens Zechmeister

Driven by Passion

Klick&Show ist sein Baby, der Dudelsack pure Leidenschaft – Jens Zechmeister, Global Market Development Manager Klick&Show bei Kindermann, im Gespräch. Bereits Mitte der 90er Jahre startete Jens Zechmeister aufbauend auf seinem Ingenieurs-Diplom im Bereich Nachrichtentechnik seine Karriere in der AV-Branche.

Nach Stationen beim Mainzer AV-Systemintegrator Vitec GmbH und der Kramer Germany kam er 2016 zu Kindermann, wo er verschiedene Positionen bekleidete. Heute ist er Global Market Development Manager Klick&Show, womit sich für ihn ein Kreis schließt, der schon vor seiner Zeit bei Kindermann seinen Lauf nahm. Privat ist er gerne auf Reisen – ob mit dem Wohnmobil durch Deutschland, auf Fernreisen gen Asien oder mit dem Motorrad zur gelegentlichen Spritztour auf seiner Heimstrecke in der Weinanbauregion Rheingau - und auch die Fotografie zählt er zu seinen Hobbies. Zudem spielt er leidenschaftlich ein Instrument, das man eher einer gewissen regnerischen Insel zuordnen würde.

Jens, lass uns direkt zu Beginn die größte Frage aus dem Raum schaffen – wie kommt man zum Dudelsack spielen?

Jens Zechmeister: Der Dudelsack ist wahrlich ein polarisierendes Instrument, entweder man liebt es oder man hasst es. Bei mir hat alles bereits im Kindesalter im Wohnzimmer meines Großvaters begonnen. Er hatte damals, warum auch immer, eine Schallplatte der „Royal Scots Guards“ in seiner Sammlung, die ich mit kindlichem Eifer rauf und runter gehört habe. Dabei stand schnell fest, dass ich dieses Instrument auch einmal selbst probieren wollte.

Bis es dazu kam, gingen dann doch einige Jahre ins Land, ehe 1999 meine erste Schottlandreise auf dem Plan stand. Da holten mich plötzlich meine Kindheitserinnerungen ein und damit auch der Wunsch, dieses Instrument zu lernen. In meinem jugendlichen Leichtsinn nahm ich damals an, dass man in Schottland ja wohl an jeder Ecke das Nationalinstrument kaufen kann, doch weit gefehlt. Was ich damals nicht wusste, jeder funktionsfähige Dudelsack ist üblicherweise ein Einzelstück vom „Pipemaker“,



„Einen langen Atem haben, zeichnet dich nicht nur beim Dudelsack spielen aus, sondern auch beim Verfolgen weitsichtiger globaler Produktstrategien“



Wir setzen hohe Qualitätsstandards für unsere Produkte. Gemeinsam mit ausgewählten Fertigungspartnern in Asien und unter Einsatz modernster Technologien erfüllen wir diese Ansprüche ebenso wie die Preis- und Leistungserwartungen unserer Kunden.

einem spezialisierten Handwerker. Ein konkreter Tipp führte mich dann nach Glasgow zu einer dieser besagten Manufakturen. Dort habe ich auch meinen ersten Dudelsack gekauft.

Und so begann deine Dudelsackkarriere...

Tatsächlich habe ich wenige Monate später Anschluss an eine Pipeband in meiner Heimat finden können, mit der ich dann auch über 10 Jahre lang auf diversen Veranstaltungen gespielt habe – im typischen Bagpiper Outfit mit Kilt, versteht sich...

Man munkelt, dass dein aktueller Dudelsack von dir selbst gebaut ist. Stimmt das?

Das ist korrekt. Jeder Musiker weiß, es bleibt nie bei einem Instrument.

In meinem Fall hatte ich einen neuen Dudelsack in Schottland bestellt und nachdem sich der Auslieferungstermin zufällig mit meinem anstehenden Urlaub überschneiden hatte, entschloss ich kurzerhand, das Gerät vor Ort abzuholen. Daraus entwickelte sich ein waschechtes Praktikum beim Pipemaker. Gestärkt mit diesem Know-how und meinem Hintergrund als Ingenieur sowie einer Leidenschaft für die Akustik wollte ich dann auch selbst einen Dudelsack bauen. Also richtete ich mir zu Hause eine kleine Werkstatt ein und besorgte mir passendes Holz für mein Vorhaben. Ein Tipp aus Schottland führte mich dafür witzigerweise nach Rüsselsheim – nicht weit von meinem heutigen Wohnort entfernt. Das Holz musste nun erst einmal zwei Jahre gelagert werden. Diese Zeit nutzte ich, um mein Wissen weiter zu vertiefen und darauf basierend einen CAD-Plan

„Ich fand damals bei der Recherche einen vielversprechenden Prototypen, der perfekt zu unserem Vorhaben passte. Doch unser Anspruch war natürlich keine einfache Adoption, sondern eine Neugeburt mit Kindermann-DNA.“

zu erstellen, an den ich mich bei der Umsetzung drakonisch gehalten habe. Das fertige Produkt ist bis heute mein Lieblingsinstrument.

Spielst du heute noch aktiv?

Nein, heute hole ich den Dudelsack nur noch zu besonderen Anlässen raus. 2022 durfte ich beispielsweise auf der Kindermann Weihnachtsfeier ein Ständchen zum Besten geben.

Apropos Kindermann, Du hast eine signifikante Rolle bei der Entstehung von Klick&Show gespielt. Wie kam es dazu?

Der übergeordnete Themenbereich AV-Signalmanagement begleitet mich nun schon seit dem Einstieg ins Berufsleben. In früheren Jahren regierte noch der Kabelsalat in den Konferenzräumen. Mit dem Einzug von Notebooks mit verschiedenen Anschlüssen wurde es dann immer komplexer, den richtigen Adapter parat zu haben. Das Aufkommen erster Drahtlos-Präsentationssysteme brachte dann Bewegung in den Markt und ich erinnere mich noch gut daran, als ich etwa 2012 erste Erfahrungen mit derartigen Lösungen, wie beispielsweise dem WiPG von Kindermann gemacht habe. Diese Technologie steckte damals noch in den Kinderschuhen und in der Branche wurde spekuliert, dass sich das so schnell nicht durchsetzen wird. Weit gefehlt, wie wir heute wissen.

In den darauffolgenden Jahren habe ich mich dann aus beruflicher Natur sehr intensiv mit den vorhandenen Produkten beschäftigt. Als ich 2016 zu Kindermann als Market Development Manager kam, sollte eine neue drahtlose Übertragungslösung mein Baby werden.

Du sprichst von Klick&Show?

Zu diesem Zeitpunkt eher noch von der Idee Klick&Show. Ich fand damals bei der Recherche einen vielversprechenden Prototypen, der perfekt zu unserem Vorhaben passte. Doch unser Anspruch war natürlich keine Adoption, sondern eine Neugeburt mit Kindermann-DNA. Vom Klemmbrett bis zur Marktreife sind daraufhin noch unzählige Stunden in die Entwicklung, aber auch in den juristischen Prozess geflossen. Denn neben dem technologischen Aspekt stand auch die Konformität nach Patentrecht ganz oben auf der Agenda. Als das dann alles in trockenen Tüchern war, konnten wir im Oktober 2017 das erste Mal Klick&Show der breiten Öffentlichkeit vorstellen.

Seitdem ist viel passiert. Aus der einstigen Idee hat sich eine umfassende Klick&Show Produktfamilie entwickelt, die heute wohl eine der universellsten Lösungen auf dem Markt ist. Und auch in Zukunft wird es nicht langweilig in Sachen kabelloser Signalübertragung! Man darf also gespannt bleiben, wohin die Reise von Klick&Show noch geht – wir haben noch viele Ideen. |

Kindermann

Why!

„Wir stehen für Conferencing, Collaboration sowie Connectivity. Der Fokus liegt auf den Anforderungen, die die neuen Arbeitswelten, aber auch die digitale Bildung mit sich bringen. Wir setzen auf Qualität in jeder Beziehung. Unser Erfolgsfaktor lautet: Mensch, Marke und Produkte im Einklang. Wir sind klein genug flexibel und agil zu handeln, aber auch groß genug, um national sowie international zu expandieren, was wir jeden Tag unter Beweis stellen.“
Timo Meißner, Geschäftsführer der Kindermann GmbH.

Wir sind ein gesundes, unabhängiges Unternehmen, das seit mehr als 162 Jahren besteht. In dieser langen Zeit haben wir es auf intelligente Weise immer wieder geschafft, uns neuen Marktgegebenheiten nicht nur anzupassen, sondern Technologien auch voranzutreiben. Dabei haben wir jedoch nie das Wichtigste aus den Augen verloren: die Menschen, die diesen Erfolg tragen. So setzen wir seit jeher auf den exklusiven Vertrieb über den qualifizierten Fachhandel, der den Endkunden maßgeschneiderte Lösungen bietet. Dafür können unsere Handelspartner auf kompetente und persönliche Beratung sowie indivi-



„UNSER ERFOLGSFAKTOR LAUTET: MENSCH, MARKE UND PRODUKTE IM EINKLANG. WIR SIND KLEIN GENUG FLEXIBEL UND AGIL ZU HANDELN, ABER AUCH GROSS GENUG, UM NATIONAL SOWIE INTERNATIONAL ZU EXPANDIEREN, WAS WIR JEDEN TAG UNTER BEWEIS STELLEN.“

duelle Projektunterstützung zählen – von der Planung bis zur Ausstattung und Integration.

Qualität, die sich auszahlt – versprochen!

State of the Art, Qualität und optimale Usability sind fester Bestandteil unseres Qualitätsversprechens. Bereits bei der Entwicklung unserer Produkte legen wir größten Wert auf einfache In-

stallation und Bedienung. Am Standort Eibelstadt bei Würzburg werden Serienprodukte wie Tischanschlussfelder und Halterungen entwickelt und gefertigt – Qualität „Made in Germany“ eben. Hier sind aber auch Software-Experten am Start, die beispielsweise für die intuitiven Benutzeroberflächen von Klick&Show und unseren Touchdisplays verantwortlich zeichnen. Es sind die ausgefeilten Details, die die Kindermann Markenprodukte den Tick besser machen.

One-Stop-Shop

Ohne unsere Distributionsmarken wären wir nicht die Kindermann, die man heute kennt. Ähnlich wie bei unseren Produkten der Eigenmarke, legen wir auch bei der Auswahl der Hersteller höchsten Wert auf Qualität sowie Benutzerfreundlichkeit. Sie sind die perfekte Ergänzung unseres Portfolios, sodass wir für alle Ansprüche die passenden Alternativen bieten können. Das macht uns zum Komplettanbieter für Konferenz-, Präsentations- und Medientechnik, Digital Signage sowie dedizierte Education-Solutions. So werden aus Produkten Lösungen, die perfekt aufeinander abgestimmt sind.

KINDERMANN.DE



Kindermann®



Das gesamte System ist so konzipiert, dass Sie es schnell und einfach mit nur einem einzigen Sechskantschlüssel installieren können, der im Lieferumfang enthalten und ordentlich am Produkt befestigt ist.

Vogel's ist seit über 50 Jahren ein international führender Hersteller von professionellen Befestigungslösungen und ist bekannt für seine Produktinnovationen, seine einfache Installation und Nutzung sowie sein zukunftsicheres Design. Dabei setzt das Unternehmen auf hochwertige Materialien und bietet darüber hinaus einen umfassenden Service sowie Support. Zudem hat das Thema Sicherheit höchsten Stellenwert, alle Produkte der

Vogel's Professional Serien sind auch TÜV zertifiziert. Das umfangreiche Sortiment erstreckt sich über Befestigungslösungen für professionelle Displays, LED-Panels, AV-Geräte und Desktop-Monitore.

Neben den Befestigungssystemen für die Montage an der Wand und an der Decke bietet Vogel's auch ein umfangreiches Sortiment an Standfuß- sowie

Trolley-Lösungen. Hierbei sticht besonders die Vogel's RISE-Serie hervor. Vogel's RISE bietet eine Reihe von eleganten, sicheren sowie benutzerfreundlichen, motorisierten Lösungen zur Installation von großen Displays und interaktiven Bildschirmen. Die Serie besteht aus einer Wand-Boden-Lösung, einem Trolley und einem Standfuß. Um die individuellen Anforderungen ideal zu bedienen, sind die Halterungen mit verschiedenen Geschwindigkeiten sowie Farben erhältlich.

Die Display-Liftsysteme wurden speziell für Bildungseinrichtungen und den Einsatz in Unternehmen entwickelt. Die motorisierten Höhenverstellungen der RISE-Serie sind für Displays von bis zu 86 Zoll und einem Gewicht von bis zu 140 kg geeignet. Je nach Ausführung bewegt sich der Bildschirm dank QuickRise™ elektrisch mit einer Geschwindigkeit von 50 bzw. 80 mm pro Sekunde auf- und abwärts. Die um 980 mm verstellbare Höhe ermöglicht ergonomisches Arbeiten für Groß und Klein.

Alle motorisierten Display-Liftsysteme der RISE-Serie können mit Zubehör wie

VOGEL'S BAUT SEINE ZUSAM- MENARBEIT MIT KINDER- MANN AUS.



einem Whiteboard-Set (65, 75 oder 85 Zoll), einer Laptophalterung, einer Kamerahalterung für Videokonferenzen und weiterem Zubehör ergänzt werden. Dank der Top-Down-Installation ist ein schnelles Anbringen der Vogel's RISE-Serie garantiert.

Die Zertifizierungen nach TÜV, CE, UL und GS unterstreichen abermals die hohen Sicherheitsanforderungen der Vogel's RISE-Serie.

Für den Office Bereich bietet Vogel's mit der MOMO-Serie ein umfangreiches Sortiment für die Befestigung von Monitoren.

MOMO ist ein flexibles, modulares System, mit dem Monitore bis 43" und 20 kg in jeder gewünschten Höhe an jedem gewünschten Ort montiert werden können – an Schreibtischen, Theken und Steuerpulten. MOMO besteht aus der Motion und der Motion Plus-Serie. Beide stehen für maximale Flexibilität und optimalen ergonomischen Komfort. Dafür bieten sie bis zu drei Drehpunkte und ermöglichen ergonomisches Arbeiten zu jederzeit. Die ideale Position des Bildschirms lässt sich sehr einfach einstellen. Als Teil von MOMO Motion Plus verfügt die Monitorhalterung über das OneFinger™ Movement. Dabei handelt es sich um ein bewegliches Federsystem, mit dem der Monitor mit nur einem Finger in jede beliebige Position gebracht werden kann.

Die Montage der MOMO Serie erfolgt mit nur einem einzigen Inbusschlüssel, der geschickt in dem Produkt integriert ist. Die Tischklemme ist so konzipiert, dass sie sich auf zwei verschiedene Arten anbringen lässt: An den Schreibtisch geklemmt oder fest montiert. So passt die Tischklemme auf nahezu jeden Schreibtisch. Der Arm verfügt zudem über eine praktische, integrierte Gewichtsanzeige, mit der sich das Gleichgewicht des Monitors perfekt einstellen lässt.

Die Monitorhalterungen der MOMO Serie entsprechen den strengsten internationalen Sicherheitsanforderungen. Sicherheit steht an erster Stelle.

Die MOMO Serie erfüllt die Anforderungen von TÜV, FIRA und IGR und ist daher äußerst sicher. Der Drehstopp-Mechanismus im unteren Bereich der Arme verhindert außerdem Kabelbruch und Schäden an Bildschirmen und Wänden. |



JETZT INFORMIEREN
Besuchen Sie für weitere
Informationen unsere Website.

Anzeige für die Dicke des Schreibtisches. Die intelligente Tischklemme lässt sich leicht an die Dicke der Arbeitsfläche anpassen.

Ecler – Hochwertige Audiotechnik

MADE IN BARCELONA

Seit 1965 fertigt der Hersteller Ecler hochwertige Audiokomponenten in Barcelona. Angefangen mit einer breiten Palette an Plattenspielnadeln, drehte sich die Laufbahn von Ecler immer um die Welt des professionellen Tons – wobei Innovation eine wesentliche Säule für die Herstellung wettbewerbsfähiger Lösungen, die ihrer Zeit immer voraus sind, darstellt. Beispiele dafür sind unter anderem die weltweit einzigartige VersaPower-Technologie in der VIDA Verstärkerreihe, das EclerNet-Ökosystem zur Vernetzung und Steuerung aller Audiokomponenten, oder auch WiSpeak als Lösung für drahtlose Lautsprecher.

Ecler ist mit der Zeit zu einem Hersteller gewachsen, der unter anderem eine breite Palette an Audiowerkzeugen herstellt - angefangen von der Quelle mit Streaming-Playern (Player One), über das Signalmanagement und Signaldistribution, über Verstärker, bis hin zu der Audiowiedergabe über Lautsprecher.

Innovation nicht nur in der Elektronik, sondern auch im äußeren Erscheinungsbild der Produkte ist ein Merkmal von Ecler. Durch die Zusammenarbeit mit renommierten Industriedesignern entstehen Produkte, die sich in die anspruchsvollen ästhetischen Umgebungen des Einzelhandels und der Gastronomie genauso integrieren, wie in hochwertige Meeting- und Vorstandsräume. Schöne Beispiele sind hier die Lautsprecherreihe NIMBO und AUDEO. Ganz nach dem Motto "Sound to be seen"!

Nicht zu vergessen ist die Benutzerfreundlichkeit und Ergonomie der Produkte. Je einfacher und intuitiver der Endnutzer ein Audiosystem nutzen kann, um so langlebiger und störungsfreier ist der Betrieb.

Bei Ecler steht Qualität im Mittelpunkt – Qualität in der Innovation, im Produkt und auch im Kundenservice. Dabei hat sich der Hersteller stets hohen Qualitätsstandards verschrieben, um die Sicherheit und Zuverlässigkeit der Installation zu gewährleisten. Um die Qualität zu sichern, werden 100% der im eigenen Haus hergestellten Produkte getestet, anstatt stichprobenartig zu prüfen, wie es in der Elektroindustrie üblich ist. Alle Produkte werden für 24 Stunden in Betrieb genommen und verschiedenen Stress-Tests unterzogen. Danach durchläuft das Produkt einen akustischen und manuellen Test, um eine ordnungsgemäße Funktion sicher-

zustellen. Nach allen Tests wird das Produkt verpackt und für den weltweiten Versand vorbereitet. Für die Verpackung verwendet Ecler recyceltes Material und Kartonagen, die dem ISTA Falltest entsprechen. Durch alle diese Maßnahmen ist die Fehler- und Ausfallquote mit unter 0,4% äußerst niedrig. Die gesamte Produktion ist selbstverständlich ISO9001:2015 zertifiziert und Ecler ist stolz darauf, auch eine Zertifizierung nach ISO14001 erlangt zu haben. Diese Zertifizierung ist ein Umweltmanagementsystem, mit dem nachgewiesen wird, dass Ecler Verantwortung für den Umweltschutz übernimmt und sich dafür einsetzt. Zum Umweltschutz zählt auch die Energieeffizienz der Produkte. Die Verstärker der HSA-, GPA- und CA-Serie verfügen über eine Auto-Standby-Technologie, die den Verstärker in einen Standby-Modus versetzt, der den Energiebedarf auf bis zu 0,5W



reduziert. Das neueste Verstärkermodell VIDA geht in dieser Hinsicht noch einen Schritt weiter und verfügt über ein weiterentwickeltes Standby-Management: den Sleep-Modus. In diesem Modus gehen nicht nur die Verstärkerblöcke in einen Standby-Modus, sondern auch die gesamte DSP und Management-Baugruppe wird in einen Energiesparmodus versetzt. Die Produkte von Ecler bieten Ihnen immer eine perfekte Kombination – egal ob es um Schul- oder Meetingräume geht, Gastronomie und Hotellerie, Fitness oder Sportanwendung. Auch für komplexe Lösungen mit vielen Quellen oder Zonen, Durchsagesystemen und geplante Durchsagen ist Ecler der richtige Ansprechpartner. Wenden Sie sich gerne an Ihren Kindermann Partner und entwickeln gemeinsam mit ihm die für Sie richtige Lösung! |



LG ProBeam

BU53RG



Der ProBeam Projektor BU53RG sorgt mit DLP-Laserprojektion für eine erstklassige Darstellung. Die Projektionsdiagonale reicht von 40 bis zu beeindruckenden 300 Zoll. Auf dieser erleben Zuschauer Inhalte in gestochen scharfer 4K-Qualität (3.840 x 2.160). 5.000 ANSI Lumen Helligkeit, ein Kontrastverhältnis von 3.000.000:1 und HDR10-Unterstützung sorgen für starke Bilder. Der BU53RG arbeitet zudem mit nahezu jeder Quelle zusammen und bietet mit 2 HDMI-Eingängen, einem Ethernet-Port, 2 USB-Anschlüssen und Bluetooth-Konnektivität vielfältige Möglichkeiten.

Auf einen Blick:

- Laser-Projektor (DLP) mit 4K-Auflösung (3.840 x 2.160)
- Die nachhaltige Beleuchtungstechnologie mit bis zu 20.000 Stunde Lebensdauer
- Brillante Darstellungsqualität durch hohe Helligkeit von bis zu 5.000 ANSI Lumen, Kontrastverhältnis 3.000.000:1 und HDR10-Unterstützung
- Projektionsdiagonale von 40 bis 300 Zoll
- 2 x HDMI (inkl. ARC), RS-232C, 2 x USB 2.0, Audio Out und RJ45
- Trapezkorrektur für die optimale Einstellung des Bildes
- Bluetooth (Audio) und Screen Share zur kabellosen Übertragung von Smartphone und Tablet
- Integrierte Lautsprecher mit 2 x 5 Watt Leistung
- Fernbedienung wird mitgeliefert

Mehr Infos unter:

www.lg.com/de/business/laser-beamer



HOLEN SIE ALLES AUS IHRER PARTNERSCHAFT MIT LG RAUS

Partner-Portal

- Persönliche Beratung und Projektunterstützung
- Aktuelle Aktionen & Promotions immer im Blick haben
- Rabatte und Leihstellungen schnell & einfach bestellen
 - Detaillierte Produkt-Informationen erhalten
 - Infos über Events und Schulungen
- Marketingmaterialien aktuell zum Download verfügbar
 - Partnerlogo und -zertifikate bequem downloaden

Partner-Programm

- Prämien-Punkte für WUNSCHGUTSCHEINE erhalten
- Partner Logo und Partner Zertifikat zum Download

Sie sind noch kein Mitglied im Partner-Portal?
Dann jetzt mitmachen und Vorteile sichern!

Jetzt registrieren: www.lg-it-partner.de



Xperience Day 2023

EMBRACE THE UNKNOWN

Am 10. Oktober war es endlich mal wieder soweit – auf über 2.000 qm Fläche stand tagsüber ein bunter Mix aus Networking und Information auf dem Plan, ehe es abends auf dem Bürgerbräu-Gelände hieß:

Happy Birthday Kindermann!

Bei diesem Event haben wir uns ganz bewusst gegen die bekannten PowerPoint-Schlachten entschieden. Mit Frank Gabel, dem Mann mit Hut, konnten wir einen witzigen und schlagfertigen Moderator gewinnen, der auf amüsante Art und Weise durch das Programm führte. Auf der Bühne mit Timo Meißner, haben es beide perfekt verstanden, Fakten, Zahlen und Zukunftsaussichten von Kindermann wie ein Pop-Konzert in Szene zu setzen. Danach fühlte er Sebastian Walther (Sales) und Thomas Gerner (Produktmanagement) auf den Zahn und auch Dominic Hoffmann (Marketing) kam nicht ungeschoren davon. Spaß beiseite, auch so kann man Neuigkeiten kommunizieren – das ist die „neue“ Kindermann.

Doch jetzt lassen wir lieber Bilder und Teilnehmende sprechen



Alexander Boskugel und Fabian Klußmann hatten sichtlich Spaß auf dem Xperience Day 23

Alexander Boskugel: „Kindermann hat die ideale Location für den Xperience Day 23 gewählt, denn hier konnte man in angenehmer Atmosphäre netzwerken und viele wertvolle Informationen im direkten Austausch erhalten. Darüber hinaus spürt man die Veränderung, die Kindermann mit ihrem neuen Auftritt angestoßen hat. Ich arbeite bereits seit langem mit dem Distributor zusammen, doch merklich intensiviert hat sich die Zusammenarbeit in den letzten 3 Jahren. Das lässt sich auch auf die angenehme Zusammenarbeit mit den Vertriebsteams sowohl im Außen- als auch im Innendienst zurückführen. Es ist stets ein Ansprechpartner erreichbar und auch die Lieferungen sind schnell sowie zuverlässig.“

Fabian Klußmann: „Dem Feedback von Herrn Boskugel kann ich mich nur anschließen. Eine sehr gut organisierte Veranstaltung und ein gut gewählter Moderator, der uns durch die spannenden Themen locker und humorvoll geleitet hat. Das Einzige, was ich mir für die Zukunft wünschen würde, wären etwas knackigere Hersteller-Vorträge. Denn sind wir ehrlich, bei einem Fachpublikum müssen wir nicht immer bei Adam und Eva beginnen.“

Interessante Vorträge verdienen Aufmerksamkeit: Das wissbegierige Publikum verfolgt die informativen Keynotes konzentriert.



„Unser Markt birgt so viel Potenzial, welches wir so noch gar nicht auf dem Schirm hatten.“

Marco Raciti: „Gute Locations, tolle Verpflegung und informative Vorträge. Es war sehr interessant zu sehen, was die Hersteller mittlerweile alles in ihrem Portfolio haben. Allerdings war das auch gleichzeitig etwas ernüchternd. Unser Markt birgt so viel Potenzial, welches wir so noch gar nicht auf dem Schirm hatten. Besonders gefallen hat mir der Vortrag von Kindermann selbst, da man hier einmal den Blick hinter die Kulissen erhalten hat, und das auf eine sehr ehrliche und transparente Weise.“

Elmar Schulte: „Ich fand die Veranstaltung sehr gut. Zwar kannte man bereits viele der Produkte, doch nun hatte man mal wieder die Möglichkeit, sich persönlich über technische Details auszutauschen und selbst Hand anzulegen. Die Keynote von Christoph Magnussen gab spannende Einblicke in Themen, mit denen wir uns bisher noch nicht in Tiefe auseinandergesetzt haben. Wir arbeiten nun seit etwa drei Jahren mit Kindermann zusammen und innerhalb dieser Zeit haben sie sich zu unserem Hauptlieferanten im Bereich Medientechnik entwickelt. Die Gründe dafür liegen eindeutig im Service, der stets zuverlässig und schnell reagiert, aber auch die Reklamationsabwicklung ist makellos.“



Oben: Marco Raciti gefiel vor allem der gewährte Blick hinter die Kulissen von Kindermann

Unten links: Elmar Schulte konnte aus den Keynotes interessante Gedankenanstöße mitnehmen.

X23 KINDERMANN
XPERIENCE
DAY

„Kindermann hat in den letzten Jahren vieles richtig gemacht, wodurch sich die Zusammenarbeit spürbar verbessert hat.“

Holger Welzbacher: „Ich bin seit nunmehr 14 Jahren selbstständig in der Branche tätig und Kindermann gehörte damals zu meinen ersten Lieferanten. Der angestoßene Wandel hat dabei definitiv frischen Wind in die Segel getrieben. Kindermann hat in den letzten Jahren vieles richtig gemacht, wodurch sich die Zusammenarbeit spürbar verbessert hat. Aus diesem Tag nehme ich persönlich die Hands-on Erfahrungen an den Produkten mit, denn es ist einfach etwas anderes, diese live zu sehen. Auch der persönliche Kontakt konnte bei dieser Gelegenheit mal wieder gepflegt werden. Die verschiedenen Vorträge fand ich gelungen und gerade die Keynote von Christoph Magnussen hat mir neue Denkanstöße gegeben, die ich nun mit in den Arbeitsalltag mitnehme.“



CONNECT AND CELEBRATE

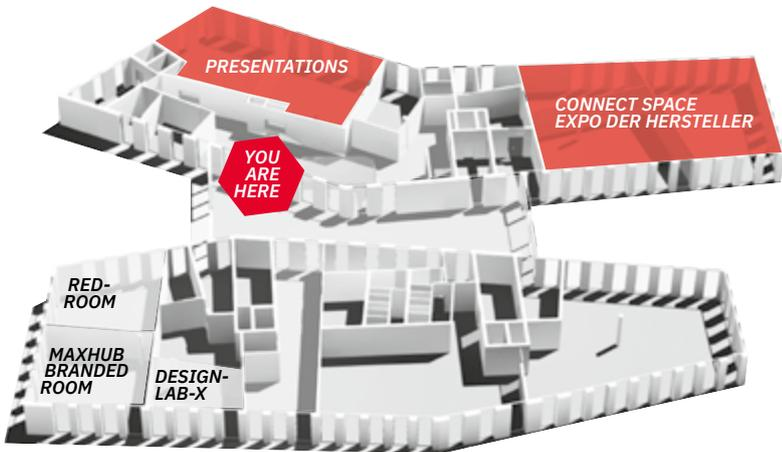

12:00 UHR	START PART I: CONNECT Begrüßung durch Timo Meißner, Kindermann Performance- Session: People, Products & Presentation/Performance
13:00 UHR	PAUSE I + Guided Tours (Treffpunkt im Foyer)
14:00 UHR	LIVE ON STAGE Präsentationen der Hersteller
15:00 UHR	PAUSE II + Guided Tours (Treffpunkt im Foyer)
16:00 UHR	KEYNOTE SPEAKER Christoph Magnussen – The New Work Guy, live on Stage
16:45 UHR	OPEN MICROPHONE Time for some „Individual- gespräche“
17:30 UHR	CLOSING PART I Refresh & Relax in your hotel room

Werner Beschenar, Philips Professional Displays: „Die Veranstaltung war einfach top! Die Organisation lief wie am Schnürchen und auch die Vorträge waren sehr interessant. Die Abendveranstaltung – ein absolutes Highlight in einer tollen Location! Dabei hatten wir gute, informative Gespräche mit den Händlern, den anderen Herstellern und dem Team von Kindermann. Alles in allem ein rundum gelungenes Event!“

Leyre Ezponda, Newline Interactive: „Da Kindermann bereits seit Jahren einer unserer Hauptpartner ist, war es für uns selbstverständlich, auf dem Xperience Day 23 mit dabei zu sein. Hier hatten wir die Möglichkeit, den Händlern sehr gezielt unsere interaktiven Displays vorzustellen. Gleichzeitig diente der Tag dazu, um unsere Beziehungen mit den Teams von Kindermann, aber auch den anderen Herstellern zu vertiefen. Wir haben interessante Co-Branding Ideen entwickelt, die die Markenpräsenz von Newline in Deutschland und Österreich stärken werden. Wir freuen uns schon heute auf die nächste Veranstaltung, denn 2023 war es für uns definitiv ein Highlight im AV-Kalender.“

Swen Wieske, Bose Professional: „Der Kindermann Xperience Day 23 lässt sich zweifelsfrei als sehr fokussiertes Event mit tollem Networking bei bester Stimmung bezeichnen. Dabei konnten wir den Partnern unsere Lösungen detailliert präsentieren und gute Gespräche führen. Alles in allem eine gelungene Veranstaltung, auf der wir uns sehr wohl gefühlt haben!“



Werner Beschenar erklärt leidenschaftlich die neuesten Produkte von Philips Professional Displays

Bernd Meyer, Vogel's Deutschland GmbH & Co.KG: „Der Kindermann Xperience Day 23 war für uns ein rundum gelungener Event, bei dem zugleich das 162. Jubiläum des Unternehmens im Rahmen einer abendlichen Veranstaltung gefeiert wurde. Wir als Hersteller konnten am Vor- und Nachmittag unsere neuen Produkte nicht nur den zahlreichen Gästen, sondern auch dem Kindermann Vertriebsteam vorstellen und ausführlich erläutern. Eine tolle Möglichkeit für alle Beteiligten. Der neue Kindermann Markenauftritt wurde ebenfalls positiv aufgenommen. Wir freuen uns, dabei gewesen zu sein!“

Klaus-Dieter Dahl, MAXHUB: „Dank des großzügigen Platzangebots auf dem Xperience Day 23 konnten wir erstmals unser rasant wachsendes Portfolio in voller Gänze präsentieren. So hatten wir die Möglichkeit, den Teilnehmenden einen interessanten und praxisnahen Einblick in die Lösungswelt von MAXHUB zu bieten. Dabei hatten wir inspirierende Gespräche bei bester Atmosphäre. An dieser Stelle möchten wir uns beim gesamten Kindermann-Team für die herausragende Organisation bedanken! Es war eine rundum gelungene Veranstaltung und für uns eine perfekte Gelegenheit, unseren Bekanntheitsgrad weiter auszubauen.“ |

Xperience Day 2023

CONNECT AND CELEBRATE

160+! A little Party never killed Nobody ...

Gegen 18:00 Uhr begann der gesellige Teil des Xperience Day. Mit Bussen ging es zur Eventlocation Nummer zwei – „Das Bürgerbräu-Gelände“ inmitten von Würzburg. An diesem milden Herbstabend sorgten große rote Strahler dafür, dass hier kein Missverständnis entsteht: Hier feiert heute Kindermann! Auf der Terrasse wartete bereits das Personal mit ausreichend Getränken, um die Gesellschaft gebührend zu empfangen. Da ein solcher Tag auch Energie kostet, ging es dann folgerichtig mit dem Abendessen weiter. Danach wurde es magisch, denn der Unterhaltungs- und Zauberkünstler Bernd Zehnter entführte die frisch gestärkten Gäste in die Welt der Illusionen. Damit endete dann auch das Rahmenprogramm und Frank Gabel, der bis dato humorvoll durch den Tag begleitete, quittierte seinen Dienst und übergab die Feierlaunigen dem DJ. Nach einigen ausgelassenen Stunden war es einmal mehr der Reisebus, der die verbliebenen dann gegen Mitternacht zurück ins Hotel brachte.

Auch hier sagt ein Bild wieder mehr als tausend Worte...



„Die Abendveranstaltung – ein absolutes Highlight in einer tollen Location! Dabei hatten wir gute, informative Gespräche mit den Händlern, den anderen Herstellern und dem Team von Kindermann.“





Ausgelassene Stimmung, gute Gespräche und ein bezaubernder Showact – so feiert man Geburtstag!

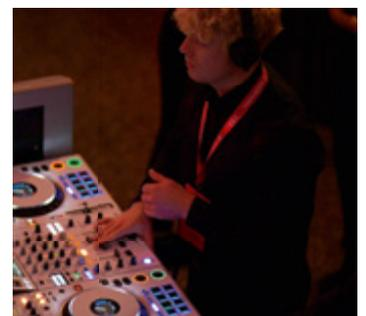

X23 KINDERMANN
XPERIENCE
DAY

THE NEW WORK GUY



Die Teilnehmenden des Xperience Days durften Christoph Magnussen bereits kennenlernen. Mit seiner Keynote begeisterte der „New Work Guy“ mit seinen Einblicken und Erfahrungen, wie neue Arbeitsmethoden Mitarbeitende und Unternehmen effizienter, erfolgreicher, aber auch glücklicher machen können.

Wir sprachen mit Christoph Magnussen, um einen Einblick in diese neuen Arbeitswelten zu erhalten.

Zunächst interessiert uns natürlich, wie wird man New Work Guy?

Christoph Magnussen: Für mich war schon immer klar, ich möchte etwas Eigenes starten. Schon seit meiner Schulzeit bin ich Unternehmer und nach meinem Uniabschluss habe ich mit Kommilitonen ein Re-Commerce-Unternehmen für Handys gegründet. In weniger als fünf Jahren wuchs der Umsatz von einer auf 31 Millionen Euro. Schon hier stand im Fokus, Personal nicht immer weiter in die Höhe zu skalieren, sondern die Produktivität jedes einzelnen Mitarbeitenden zu erhöhen. Die wichtigsten Faktoren waren dabei der Einsatz moderner Online-Collaboration-Tools und New Work-Methoden. Der Erfolg war dann der Grundstein zur Gründung von Blackboat – The New Work Group im Jahr 2012. Und so kam ich zu dem Titel New Work Guy – da ich mich mit diesen Themen schon sehr lange beschäftige.

Du hast im Jahr 2019 Frithjof Bergmann, den Begründer von „New Work“ interviewt. Was konntest Du aus diesem Gespräch mitnehmen?

Frithjof hat sehr viele, sehr interessante Dinge erzählt, doch das würde den Rahmen hier sprengen. Allen voran ist

Arbeit soll stärken und nicht schwächen – diesen und mehr interessante Gedankenanstöße gab Christoph Magnussen dem Publikum mit auf den Weg.

mir der Satz „Arbeit soll stärken und nicht schwächen“ im Gedächtnis geblieben. Denkt man bspw. an die stetig steigenden Burnout-Fälle so scheint es, dass wir grundsätzlich bei der Arbeit etwas falsch machen. Und genau hier sollte der New Work Prozess im Unternehmen starten, nämlich mit der Frage, was wir eigentlich erreichen wollen.

Ist New Work also erst einmal eine Frage des Mindsets?

Absolut! Heute wird unter diesem Begriff versucht, alles Mögliche zusammenzufassen. In meinen Key Notes befrage ich gerne die Teilnehmenden, was sie sich unter dem Begriff vorstellen. Und da liegt der Hase im Pfeffer: Der eine sagt 4-Tagewoche, ein anderer flexible Arbeitszeiten, dem nächsten ist das Homeoffice wichtig. Dann folgen meistens noch Schlagworte wie Videokonferenz, digitale Tools, KI und Work Life Balance. Man kann es erahnen, dieses Thema ist so breitgefächert, dass ein Begriff schlichtweg nicht ausreicht, um allen gerecht zu werden.

Ist das auch ein Problem bei der Umsetzung dieser Arbeitskonzepte?

Vergleichen wir es einmal mit der Digitalisierung. Hier gibt es mittlerweile in den meisten Unternehmen einen dedizierten Beauftragten, der die digitale Transformation als Schirmherr betreut. Hier geht es primär um den Einsatz von Technologie, die wesentlich besser greifbar ist als die Idee von New Work.



Es fehlt einerseits eine klar definierte Zuständigkeit, wer sich im Unternehmen um das Thema kümmert. Auf der anderen Seite sucht man eine übergeordnete Strategie, was man mit New Work erreichen will, vergebens. Das hat schon etwas Paradoxes, ein zukünftiges Arbeitskonzept ohne Konzept.

Digitalisierung und New Work wird häufig im selben Atemzug genannt. Wie hängen diese Themen also zusammen?

Die Digitalisierung befähigt New Work in vielerlei Hinsicht. Denken wir zurück an die Schlagworte Homeoffice und mobiles Arbeiten zum Beispiel. Das ist nur möglich, wenn ich auch ortsunabhängig auf alle nötigen Daten und Informationen meines Unternehmens zugreifen kann. Dafür ist wiederum eine Cloud- oder cloudähnliche Lösung essenziell. Darüber hinaus sind Collaboration-Tools hilfreich, um die virtuelle Zusammenarbeit zu vereinfachen. Auch in Sachen Kommunikation gilt es eine gewisse Grundlage zu schaffen.

Kommunikation? Online-Meetings also?

Fangen wir doch mit dem Telefon an. Über große Distanzen in Echtzeit zu kommunizieren ist nun wirklich keine Neuheit. Die Tools, die wir heute dafür in der Regel verwenden aber schon. Das Problem dabei ist, dass wir diesen beinahe zu viel Wichtigkeit zuschreiben. Eine Information ist via Telefon in wenigen Sekunden beim Empfänger, der dann wiederum damit weiterarbeiten kann. Online-Meetings dagegen werden in der Regel für mindestens eine halbe Stunde festgesetzt und dann jagt eines das nächste, ohne Pausen. So haben wir gar keine Chance die Informationen zu ver- bzw. bearbeiten und es bleibt vieles auf der Strecke.

Wie kommt es dazu?

Ich denke, dass wir diese Entwicklung zu rücksichtslos und überhastet erzwungen haben. Die Pandemie und der massenhafte sowie abrupte Umzug ins Homeoffice tragen hier eindeutig eine Teilschuld. Doch auch danach wurde es in vielen Unternehmen versäumt, Leute für diese Art der Kommunikation zu sensibilisieren und zu schulen. Ein Online-Meeting braucht grundsätzlich auch einen Moderator, der ein Auge auf die zu besprechenden Themen hat und dafür sorgt, dass auch alle Teilnehmenden involviert werden. Nun eine Frage an dich: Wie oft hattest du einen Moderator in deinen Videokonferenzen?

Selten bis gar nicht?

Richtig, wie man sieht, haben wir noch einiges an Nachholbedarf und den gilt es schleunigst aufzuholen. Diesen Rat kann ich abschließend jedem mit auf den Weg geben, denn Kommunikation ist ein wesentlicher Bestandteil für ein funktionierendes New Work-Konzept. |

Home sweet Office

Flexibel in jeder Beziehung – Digitalisierung sowie Smart Devices erlauben, an verschiedenen Orten zu arbeiten und spontane Meetings oder Videokonferenzen sind an der Tagesordnung, doch eines bleibt: Kabel.

Ganz gleich, ob Stromversorgung, Netzwerkanschluss oder Medienverbindung – CablePort-Solutions by Kindermann – immer die perfekte Verbindung. Wenn der Kabelsalat unschön und zur Stolperfalle wird, ist es an der Zeit umzudenken.

Das Homeoffice ist keine Übergangslösung mehr, sondern zur festen Institution geworden. Passende Anschlussmöglichkeiten auf dem Schreibtisch sind nicht nur bequem, sondern sparen auch Zeit. Wir haben die Lösungen, die Ordnung schaffen.

Das CablePort Office kann individuell nach Ihren Wünschen und Anforderungen konfiguriert werden, z. B. mit HDMI, Netzwerk, USB, Audio, ...



CablePort Office^{desk} zum Ankleben an Tischplatten, sowie das CablePort Office^{frame} in die Tischplatte integriert

CablePort Office

Gerade im Homeoffice braucht es Lösungen, die spielend leicht zu installieren sind. Ideal dafür geeignet ist das CablePort Office^{desk}.

Die modulare Auftischlösung lässt sich individuell nach Ihren Ansprüchen konfigurieren. |





Überzeugen Sie sich selbst
und konfigurieren Sie noch
heute Ihr CablePort.



JETZT INFORMIEREN
Besuchen Sie unsere Website und fordern
Sie noch heute Ihr Ansichtsexemplar der
aktuellen CablePort Broschüre an.

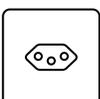

SO INTERNATIONAL WIE SIE
Alle unsere CablePorts sind mit internationalen
Steckdosen erhältlich. (CH, F, IT, UK)





Zur Sonne zur Freiheit!

Kindermann setzt auf Solar-Energie

Am Firmenstandort in Eibelstadt/Deutschland befindet sich auch die Produktionsstätte von Kindermann. Hier werden Tischanschlussfelder, Halterungen und Deckenlifte gefertigt. Jede Fertigung verbraucht viel Energie, doch Kindermann setzt hier ein Zeichen für Nachhaltigkeit.

Im Juni 2022 wurden 500 Photovoltaik-Module auf dem Dach der Logistikhalle in Betrieb genommen. Diese erzeugen derzeit bereits mehr als 60% des gesamten Strombedarfs.

IN Q1 2023

Im ersten Quartal 2023 ist die Montage weiterer 200 Module auf dem Dach der Fertigungshalle erfolgt. Insgesamt hat die Anlage im Jahr 2023 400.000 kWh erzeugt, was weit über den Stromverbrauch von Kindermann hinausgeht und ins Netz eingespeist wird. Im Vergleich könnte man mit dieser Leistung 80 Haushalte mit vier Personen für ein Jahr mit Energie versorgen. Weitere Maßnahmen sind geplant. |

PHOTOVOLTAIK-
MODULE

500



60%

VOM
STROM
VER-
BRAUCH

+200

NEUE MODULE IN 2023

= 400.000

KILOWATTSTUNDEN



IV

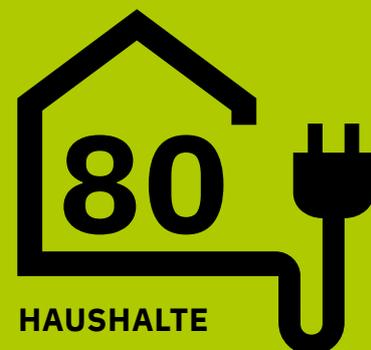

HAUSHALTE

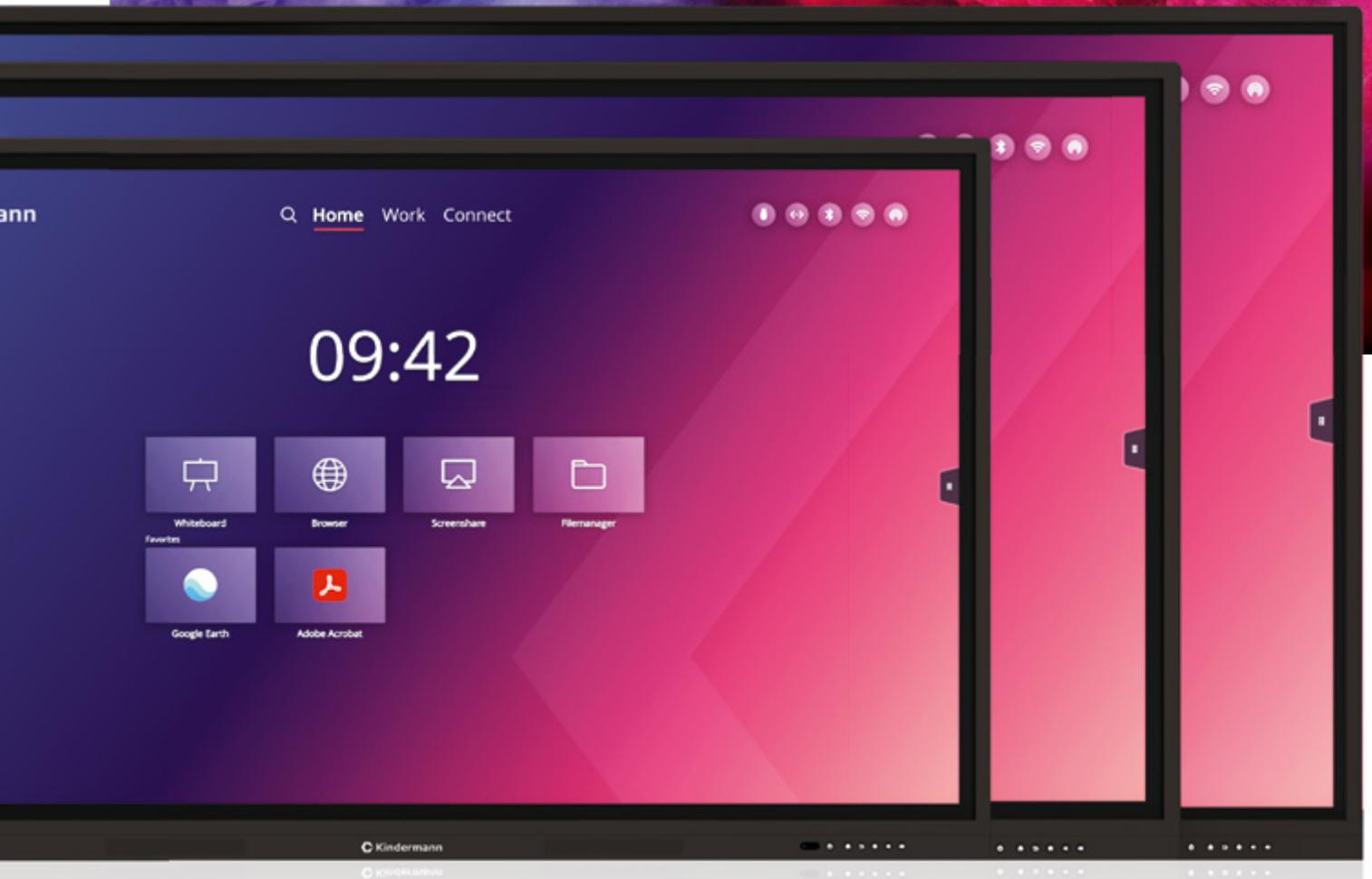

Kindermann: hier stimmt die Range von groß über größer bis gigantisch. Die Serie umfasst die Größen 65, 75 und 86 Zoll.



JETZT INFORMIEREN
Besuchen Sie für weitere
Informationen unsere Website.



Kindermann proudly presents TD-11² Touchdisplay Series

TOUCHING FUTURE

**Langlebige Touchdisplays –
eine zukunftssichere
Investition**

Was macht ein ohnehin schon zukunftssicheres Touchdisplay noch nachhaltiger? Richtig, ein Betriebssystem, das über Jahre hinweg im Einsatz bleiben kann.

Daher haben wir unsere Touchdisplays der TD-11 Serie mit Android 13 ausgestattet und ihr, um dies gebührend zu honorieren, einen neuen Namen verpasst: TD-11²!

Das neue Betriebssystem Android 13 trägt zu einer längeren Nutzungs-

dauer der Touchdisplays bei. Gerade im Schulbereich sind Lösungen in der Regel mehr als fünf Jahre im Einsatz, weswegen wir grundsätzlich auf zukunftssichere Komponenten setzen. So sind die preisattraktiven Touchdisplays der TD-11² Serie mit einem leistungsstarken Octa-Core-Prozessor,

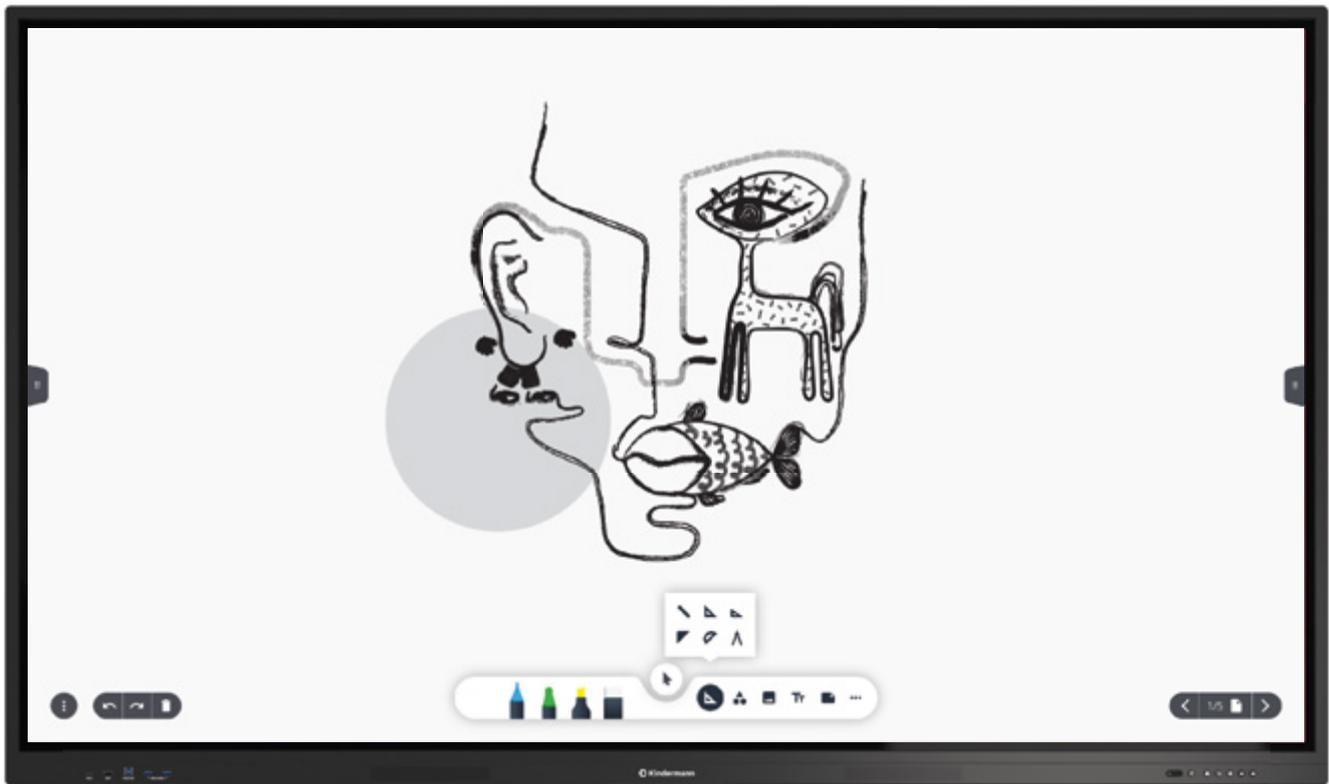

Einfach kreativ arbeiten – die neue Whiteboard-App macht's möglich.

APPS MADE BY KINDERMANN

WiFi 6 und zwei USB-C-Schnittstellen ausgestattet. USB-C hat den Vorteil, dass sich über einen Anschluss Bild, Ton, Daten, Touch und bis zu 65 Watt Ladestrom übertragen lassen.

Dank der Unterstützung von bis zu 40 Touchpunkten können auch mehrere Personen gleichzeitig am Display arbeiten, und das unabhängig vom Betriebssystem, denn auch das Microsoft Pen Protokoll 2.0 wird unterstützt.



JETZT INFORMIEREN
Besuchen Sie für weitere
Informationen unsere Website.

ANDROID 13



Zukunftssicher und leistungsstark – Wir setzen auf leistungsstarke Komponenten und vielfältige Verbindungsmöglichkeiten.

Zudem wird das Microsoft Pen Protokoll 2.0 unterstützt. Wireless Screen-sharing ist problemlos per Dongle, App, AirPlay, Miracast und Chromecast möglich. Die Serie umfasst die Größen 65, 75 und 86 Zoll.

Apps made by Kindermann

Im Zuge des Updates finden auch zwei neue, eigenentwickelte Apps ihren Weg auf die Touchdisplays.

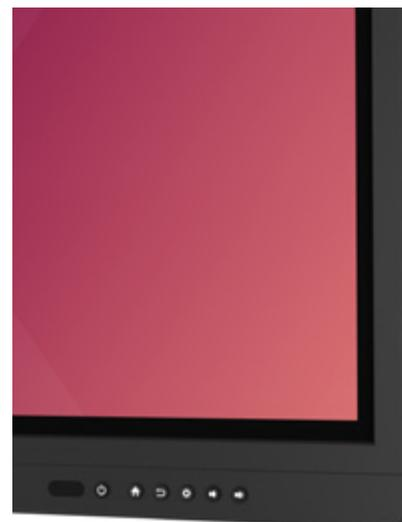

Keine Versteckspielchen – alle Bedienelemente sind frontseitig angebracht

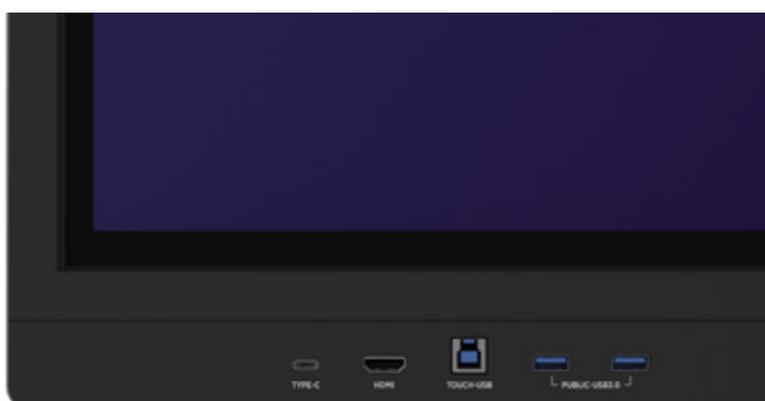

Dabei handelt es sich um eine Whiteboard- sowie eine Annotation-App, die vorinstalliert ausgeliefert werden. Diese sind auf die Anforderungen im schulischen Einsatz zugeschnitten und bieten u. a. Funktionen wie Lineal, Zirkel und Geodreieck. Im Business-Umfeld unterstützen die Apps kreative Methoden wie Design Thinking. Bei der Entwicklung der Anwendungen standen, analog zu unserer Bedienoberfläche, eine intuitive sowie einfache Nutzung im Fokus. |

OPEN NEW DIMEN- SIONS

TD-11XX²



Einfach zusammen arbeiten wollen wir doch alle.

Niemand will sich mit der Technik auseinandersetzen. Einschalten, verbinden und loslegen heißt die Devise. Und genau das bieten die Touchdisplays der TD-11², die es in den Größen, 65", 75" und 86" gibt.

Dank der intuitiven Benutzeroberfläche, die von Kindermann entwickelt wurde, findet sicher jeder sofort zurecht.

Vielfältige Anschlussmöglichkeiten und eine zukunfts-sichere Ausstattung bei einem herausragenden Preis-Leis-tungs-Verhältnis lassen keine Wünsche offen.

HIGHLIGHTS:

> Android 13

Sofort einsatzbereit dank Android 13.

> USB-Typ-C Anschluss

Video-, Touch- und Ladefunktion... mit nur einem Kabel.

> Screen Sharing

Screensharing per Dongle, App, AirPlay & Chromecast.

> Screen Sharing

Spiegelt den Inhalt des Touchdisplays auf einen ver-bundenen Computer oder Tablett



TD-30105



TD-40XX



Neue Arbeitswelten benötigen innovatives Equipment.

Kindermann kennt die Ansprüche und liefert mit dem TD-30105-UW sein bisher größtes Touchdisplay, das mit seiner Größe von 105" und einem außergewöhnlichen Seitenverhältnis von 21:9 genügend Platz für Visualisierungen bietet.

Ein perfektes Beispiel dafür ist die „Front Row“ Ansicht in Microsoft Teams Rooms, bei der alle die Remote-Teilnehmenden in einer Galerieansicht am unteren Ende des Displays dargestellt werden.

Durch das Plus an Platz auf dem Display gehen keine Nachrichten im Chat oder Wortmeldungen in der Seitenleiste mehr verloren.

HIGHLIGHTS:

> 5K OPS inkludiert

Das Display wird mit einem i7 Gen11 OPS geliefert, der das Seitenverhältnis und die Auflösung nativ ausspielen kann.

> Windows 11 Pro

Das Betriebssystem Windows 11 Pro ist vorinstalliert.

> 105" Diagonale im Format 21:9

Noch mehr Platz für Ihre Ideen auf 105".

> Screen Sharing

Screensharing per Dongle, App, AirPlay & Chromecast.

> Screen Mirroring

Spiegelt den Inhalt des Touchdisplays auf einen verbundenen Computer oder Tablett

Eine neue Ära: Kapazitives Flagship Touchdisplay.

Mit der brandneuen TD-40 Serie setzen wir neue Maßstäbe in Design, Präzision und Funktion. Dabei unterscheiden sich diese Punkte deutlich von den etablierten Serien TD-11 und TD-20. Durch die PCAP-Technologie und einem aktiven Stift können Sie ein neues Schreib- und Bedingefühl erleben. Mit einem rahmenlosen Design und einer hochwertigen Verarbeitung fügen sich die Displays direkt in jeden Konferenzraum ein.

Landscape kann jeder.

Ein TD-40XX brilliert sowohl im Portraitmodus als auch in einer Tischanwendung. So richtet sich das Display komplett nach Ihnen. Übrigens auch, was das Betriebssystem angeht: Verfügbar ist mit einem OPS-Einschubrechner sowohl Windows als auch Android.

HIGHLIGHTS:

> Ohne Betriebssystem, ohne Bedenken

Die Displays selbst haben kein Betriebssystem. Es arbeitet mit einem Android oder Windows OPS oder rein als Display in Verbindung mit externen Geräten.

> PCAP-Technologie

Die kapazitive Touchtechnologie ermöglicht eine Bedienung und ein Schreibgefühl wie man es sonst nur von Surface Tablets oder iPads kennt.

> Direkter Draht zu Ihren Meetings

Über einen abgesetzten USB-C Anschluss an der Oberseite des Displays können Sie bequem Ihre UC-Geräte, wie Kamera oder Videobar an den OPS anschließen.



JETZT INFORMIEREN
Besuchen Sie für weitere
Informationen unsere Website.

OUR TD-SERIES

Touchdisplay

	TD-1165 ²	TD-1175 ²
Diagonale	65"	75"
Bildschirmfläche (sichtbar)	1428 x 804 mm	1647 x 927 mm
Auflösung (native)	3840 x 2160 px	3840 x 2160 px
Seitenverhältnis	16:09	16:09
Farbtiefe	10 bit	10 bit
Helligkeit	>350cd/m ²	>400cd/m ² (typ.)
Touchtechnologie	Infrarot mit hoher Genauigkeit und Erkennung passiver Bedienstifte	Infrarot mit hoher Genauigkeit und Erkennung passiver Bedienstifte
Abstand Panel / Frontglas	Zero-/Direct-Bonding	Zero-/Direct-Bonding
Touchpunkte	40 Touchpunkte, inkl. Unterstützung für Microsoft Windows 10/11 Pen Protokoll 2.0	40 Touchpunkte, inkl. Unterstützung für Microsoft Windows 10/11 Pen Protokoll 2.0
Frontglas	Gehärtetes Glas, entspiegelt und hoch transparent	Gehärtetes Glas, entspiegelt und hoch transparent
Multitouch Kompatibilität	Windows 10/11, Android, ChromeOS, MacOS X (Treiber erforderlich)	Windows 10/11, Android, ChromeOS, MacOS X (Treiber erforderlich)
Singletouch	Linux, MacOS X	Linux, MacOS X
Lautsprecher	Stereo Sound System, 2x 20W	Stereo Sound System, 2x 20W
Prozessor	A311D2 OctaCore, 4x A73 @ 2,2 Ghz / 4x A53 @ 2 GHz , MaliG52 MP8	A311D2 OctaCore, 4x A73 @ 2,2 Ghz / 4x A53 @ 2 GHz , MaliG52 MP8
Arbeitsspeicher (RAM)	8 GB	8 GB
Speicher (ROM)	64 GB	64 GB
WiFi	WiFi 6 - 802.11 a/b/g/n/ac/ax - Dual Band 2.4 / 5GHz, 2x2 MiMo	WiFi 6 - 802.11 a/b/g/n/ac/ax - Dual Band 2.4 / 5GHz, 2x2 MiMo
Bluetooth	5.0	5.0
Betriebssystem	Android 13.0	Android 13.0
BYOD	Eshare, Unterstützung für HDMI und USB-C Dongle, AirPlay, Chromecast (Miracast im Wifi Direct Mode)	Eshare, Unterstützung für HDMI und USB-C Dongle, AirPlay, Chromecast (Miracast im Wifi Direct Mode)
Software	Kindermann Whiteboard App mit Annotation Funktion, Foto- Video- Audioplayer, Datei-manager, WPS Office, Adobe Reader, Firefox, Chromium	Kindermann Whiteboard App mit Annotation Funktion, Foto- Video- Audioplayer, Datei-manager, WPS Office, Adobe Reader, Firefox, Chromium
OPS-PC	Optional erhältlich (JAE 80pin)	Optional erhältlich (JAE 80pin)
DisplayPort	1	1
HDMI Eingang	2	2
HDMI Ausgang	1	1
Audio Ausgang	2	2
Touch-USB	4	4
USB 2.0	-	-
USB 3.0	3	3
USB-C	2	2
LAN	2	2
RS232	1	1
VGA	1	1
Abmessungen Display (BxHxT)	1512 x 88 x 921 mm	1723 x 87 x 1035 mm
Nettogewicht (ca.)	38 kg	50 kg
VESA	4 x M6 600 x 400 mm	4 x M8 800 x 400 mm



Kindermann proudly presents

ENLIGHTEN THE FUTURE!

Große Bilder mit Wow-Effekt! Die Projektoren der LG ProBeam Serie wurden konsequent für den professionellen Einsatz entwickelt. Sie bieten einen echten Mehrwert durch ihre große Projektionsfläche und hohe Auflösung bei einer Helligkeit von bis zu 7.000 ANSI Lumen.

Hochauflösende scharfe Bilder, auch bei vielen Zuschauern

Die Serie bietet dank 4K-UHD-Lasertechnologie Bilder mit 8,3 Millionen Pixeln auf einer Diagonale von bis zu 300 Zoll und sorgt so für eine beeindruckende Bildqualität. Dabei zeichnet die Laserlichtquelle für eine lange, wartungsfreie Lebensdauer von bis zu 20.000 Betriebsstunden verantwortlich.

Ein Kabel, fünf Signale mit HDBaseT™
HDBaseT™ ist der weltweit geltende Standard für die Übertragung von Ultra-High-Definition-Video und -Audio, Ethernet, Steuersignalen, USB und bis zu 100 W Leistung über ein einziges

Fernkabel. Da im LG ProBeam die neueste Version von HDBaseT™ integriert wurde, bieten die Geräte unabhängig vom Montageort eine ausgezeichnete Betrachtungsqualität, und zwar ohne Kabelsalat zu verursachen und ohne Kompromisse bei der Leistung.

Intelligente drahtlose Verbindung

Für eine intelligente Art der Kommunikation können Anzeige und Ton bequem mithilfe des drahtlosen Spiegels (Miracast®) und der Bluetooth-Kopplung gemeinsam genutzt werden. Mit webOs lässt sich zudem das WLAN nutzen, um eine Verbindung zum Internet herstellen.

Flexible und einfache Installation

Dank der Linsenverstellung (Lens Shift; H: ±20%, V: +50%) und des 1,6-fachen Zooms können diese Projektoren praktisch überall verwendet werden, da sich die Größe der Anzeige exakt einstellen lässt. Für weiteren Komfort sorgt das integrierte 12-Punkt-Warping, mit dem Bildverzerrungen spielend leicht korrigiert werden.

Durch die Unterstützung der Edge-Blending-Technologie, die die Leuchtdichte des Bereichs steuert, in dem sich das projizierte Licht überschneidet, kann eine nahtlose Verbindung hergestellt werden, ohne dass es zu einer höheren Leuchtdichte kommt, wenn zwei oder mehr Projektoren gleichzeitig verwendet werden müssen.

Aufgrund dieser Eigenschaften sind die LG ProBeam Projektoren ideal für verschiedenste Anwendungsszenarien geeignet:

Wo Effizienz und Produktivität zählen

Die LG ProBeam Serie bietet die idealen Projektoren für Geschäftstreffen, Konferenzen und Zusammenarbeit. Sie ermöglichen es den Anwendern, die Arbeitseffizienz zu steigern. Perfekt für Ihr Unternehmen!

Präzise Diagnosen im Großformat

Dank akkurater Farbwiedergabe und DICOM bieten die Projektoren der LG ProBeam Serie eine sehr detaillierte Darstellung. Dies ist gerade für den medizinischen Bereich essenziell, da so präzise Diagnosen auf dem Großbild gemacht werden können.

Unterricht erleben

Mit der LG ProBeam Serie lassen sich ganz einfach digitale Lernräume schaf-

fen, in denen jeder Schüler und jede Schülerin mit Hilfe von visueller sowie auditiver Anregung aktiv am Unterricht teilnehmen kann. So entstehen interaktive Lernumgebungen, die nicht nur Spaß, sondern auch Effizienz ins Klassenzimmer bringen.



JETZT INFORMIEREN
Besuchen Sie für weitere Informationen unsere Website.

Die LG ProBeam Serie:



	LG BU60PST	LG BF60PST	LG DBU510P	LG DBF510P
Typ	4K-UHD Laserprojektor	WUXGA Laserprojektor	4K-UHD Laserprojektor	WUXGA Laserprojektor
Auflösung	3.840 x 2.160 Pixel	1.920 x 1.200 Pixel	3.840 x 2.160 Pixel	1.920 x 1.200 Pixel
Helligkeit	6.000 ANSI-Lumen	6.000 ANSI-Lumen	5.000 ANSI-Lumen	5.000 ANSI-Lumen
Features	Drahtlos- und Bluetooth-Verbindung sowie webOS™ 4.5	Drahtlos- und Bluetooth-Verbindung sowie webOS™ 4.5	Drahtlos- und Bluetooth-Verbindung sowie webOS™ 4.5	Drahtlos- und Bluetooth-Verbindung sowie webOS™ 4.5
Warp	12-Punkt-Warping	12-Punkt-Warping	12-Punkt-Warping	-
Optik	Linienverstellung: H ±20%, V ±50%; Ratio 1,3 – 2,08:1; 1,6-fach-Zoom	Linienverstellung: H ±20%, V ±50%; Ratio 1,3 – 2,08; 1,6-fach-Zoom	Linienverstellung: H ±20%, V ±50%; Ratio 1,3 – 2,08:1; 1,6-fach-Zoom	Linienverstellung: H ±20 %, V ±50 %; Ratio 1,3 – 2,08:1; 1,6-fach-Zoom



Kindermann proudly presents

Open-Spaces

Mit Kindermann OpenSpaces präsentieren wir die neue All-In-One Lösung für die Raumbuchung von Working-, Conferencing- und Collaboration-Spaces. Das System besteht aus zwei Komponenten: dem intuitiven Konfigurationstool (Windows) und einem Türschild.



10“-Türschild

Das Kindermann 10-Zoll Türschild ist ein professionelles Android-Tablet mit Touchfunktion. Warum Touch? So können Raumbuchungen direkt am Türschild ausgelöst werden, die dann automatisiert im Outlook-Kalender sichtbar sind. So lassen sich auch bestehende Buchungen verlängern oder die Belegung anderer Räume anzeigen. Ob hinter der verschlossenen Tür gerade ein Meeting stattfindet oder ob das Zimmer frei ist, erkennt man mit OpenSpaces schon von weitem.

Die integrierte Status-LED zeigt mit verschiedenen Farben an, ob der Raum frei, bald belegt oder aktuell in Nutzung ist. Über das Konfigurationstool können individualisierte Templates auf das Türschild gespielt werden, auf Anfrage unterstützen wir gerne bei der Erstellung von Templates im Look-and-Feel des Corporate Designs.





Why Togetherness?

Eine saubere Optik auch von hinten: Mit der mitgelieferten Kabelabdeckung ist und bleibt alles an seinem Platz.



Konfigurations-Tool

Mit der intuitiven, Schritt-für-Schritt geführten Einrichtung per Windows Setup wird das Konfigurieren des Systems kinderleicht. Nacheinander werden Lizenz- und Exchange-Daten abgefragt. Dabei helfen sowohl die umfangreiche Dokumentation als auch Infotexte bei jedem Feld, um die richtigen Daten zu finden und einzutragen. Danach sind die Schilder lizenziert und können optisch verändert werden. Unter dem Reiter „Türschilder“ kann nun im Rahmen des inkludierten Template das Logo gesetzt und mit den Firmenfarben individualisiert werden.

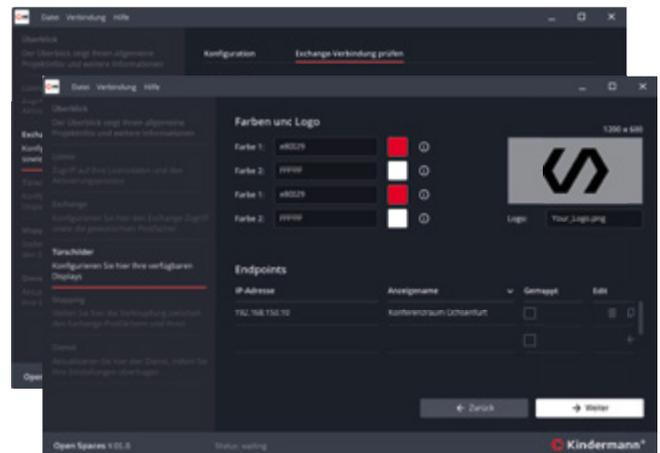

Das kostenlos mitgelieferte Standard-Template: Ohne Grafiker schnell Logo und Unternehmensfarben einstellen. Alle Daten kommen aus dem System.



Dank dem intuitiven Konfigurationstool ist die Einrichtung ein Kinderspiel.

Abschließend muss nur noch das Raumpostfach mit dem Türschild verknüpft werden und schon zeigt OpenSpaces die Raumbuchungsinformationen im gewählten Design an. Kindermann OpenSpaces eignet sich besonders für kleine und mittelgroße Unternehmen, die kein Abomodell wünschen, sondern ein System suchen, das schnell zu implementieren, optisch ansprechend und einfach zu erweitern ist. |

newline

UNIVERSUM DER LÖSUNGEN

2024



13

Contact us at info_eu@newline-interactive.com call +34 91 052 8834, or check our website www.newline-interactive.com/de



Würzburg

Weltkulturerbe, Wissen und Wein

Warum in die Ferne schweifen, wenn das
Gute so nah liegt!

Würzburg bietet Besuchern eine reiche Historie sowie kulinarische Besonderheiten. So befindet sich hier beispielsweise die älteste Universität Bayerns, denn der Vorgänger der Julius-Maximilian-Universität wurde bereits 1402 gegründet.

Das Stadtbild ist geprägt von imposanten Bauten aus dem Barock, allen voran die Würzburger Residenz, die im Jahre 1981 in das UNESCO Weltkulturerbe aufgenommen wurde. Die meisten Menschen werden Würzburg jedoch mit seiner ausgeprägten Weinkultur verbinden. Sitzt man in der historischen Innenstadt bei einem gemütlichen Glas Wein und betrachtet die malerischen Weingärten auf den umliegenden Hügeln, so erkennt man, wieso diese Region gerne als „die Toskana Frankens“ betitelt wird. |

Weingut am Stein

Dieser Wein rockt!

In Würzburg lädt nicht nur der Stadtkern zum Verweilen ein, denn viele der umliegenden Weingüter haben sich im Laufe der Zeit zu etablierten Gastronomien sowie Veranstaltungsorten entwickelt. Möchte man also die Mainfranken-Metropole aus einem anderen Blickwinkel genießen, so bietet das Weingut am Stein die perfekte Örtlichkeit dazu.

Kulinarik, Lebensfreude und Spirit:

Das ist das Weingut am Stein

Die gelungene architektonische Fusion aus Moderne und Tradition begeistern bereits von Weitem. Allen voran sticht der quadratische Glasbau ins Auge, in dem sowohl der Shop des Weinguts als auch Weinproben stattfinden. Hier genießt man feinste Kulinarik mit bestem Ausblick. Doch nicht nur der Standort, sondern vor allem die Qualität der Weine und Speisen wissen von sich zu überzeugen. Denn der Anspruch der Winzerfamilie Knoll ist es, dass Gäste in jedem ihrer Erzeugnisse die Leidenschaft zu ihrem Handwerk schmecken.

Das Highlight des Veranstaltungskalenders

Das Weingut am Stein zeichnet sich auch durch seine Veranstaltungen aus. Regelmäßig haben Besucher in Form von Weinproben und Führungen die Möglichkeit, die Weinberge zu erkunden und ihr Wissen in Sachen Weinanbau sowie -herstellung zu erweitern, während sie die verschiedenen Weine verkosten.

Als absolutes Highlight des Jahres lässt sich zweifelsfrei das Festival „Wein am Stein“ bezeichnen. Hier wird 14 Tage und Nächte das Leben, die Liebe und der Genuss gefeiert. Während dieser Zeit erwartet die Gäste ein vollgepacktes Programm mit mehreren Bands am Tag, darunter waren in der Vergangenheit neben lokalen Künstlern auch namhafte Interpreten wie LaBrassBanda, Fritz Kalkbrenner, KAFFKIEZ und viele mehr vertreten. Die Veranstaltung kann bereits auf eine lange Geschichte zurückblicken, denn Ludwig Knoll, Inhaber des Weinguts, lässt sich wie folgt auf der Website zitieren:

Während „Wein am Stein“ wird 14 Tage und Nächte das Leben, die Liebe und der Genuss gefeiert.



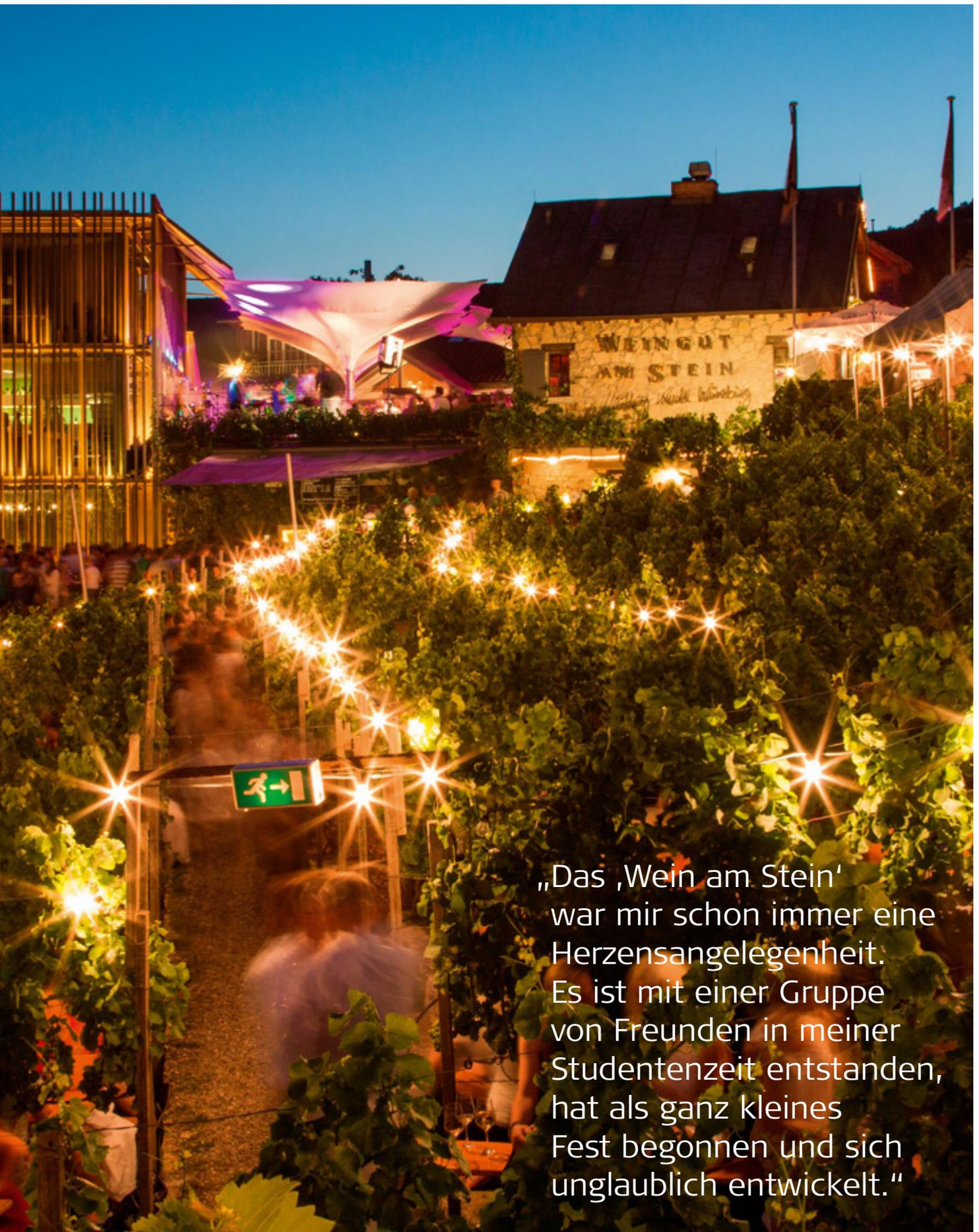

„Das ‚Wein am Stein‘ war mir schon immer eine Herzensangelegenheit. Es ist mit einer Gruppe von Freunden in meiner Studentenzeit entstanden, hat als ganz kleines Fest begonnen und sich unglaublich entwickelt.“

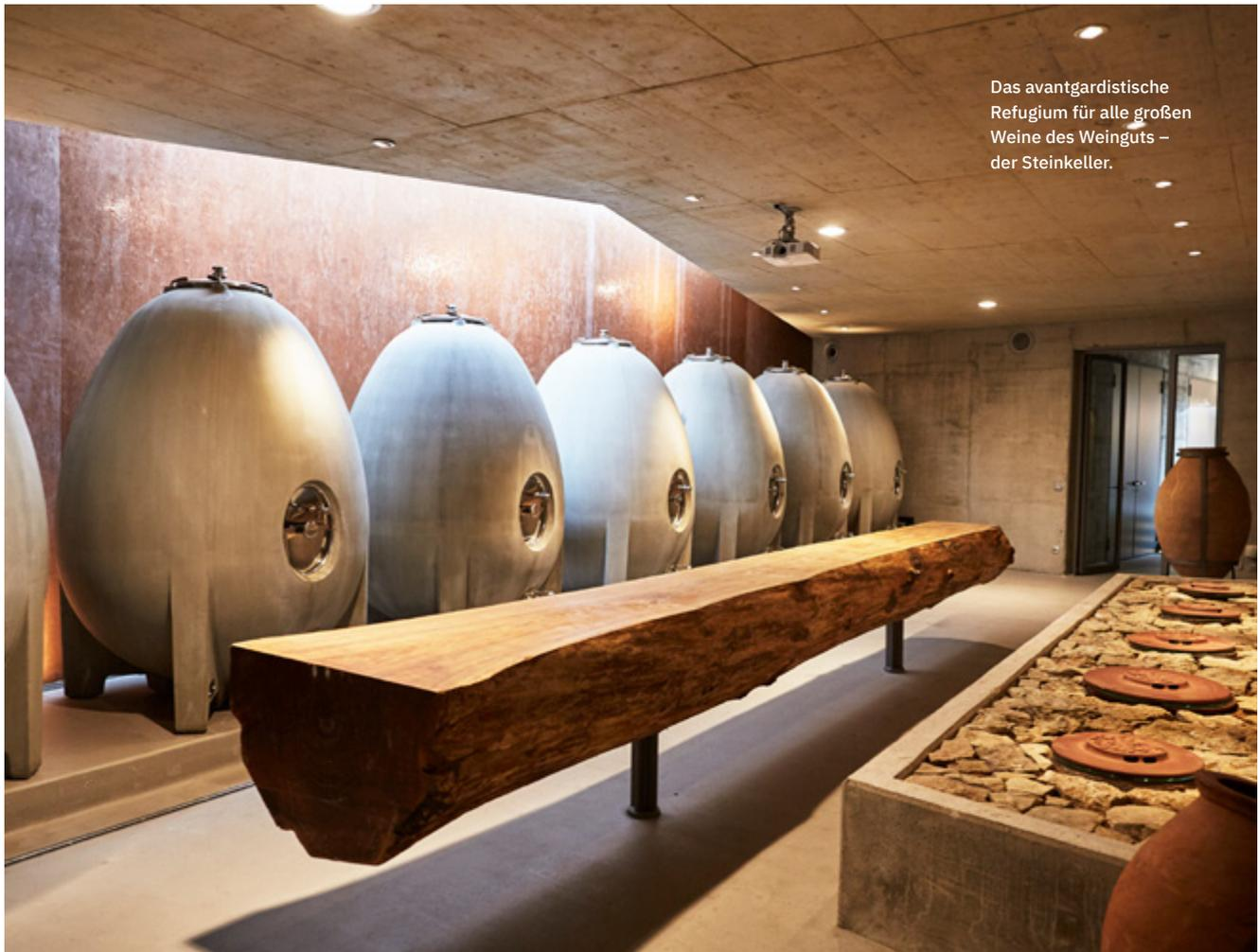

Das avantgardistische Refugium für alle großen Weine des Weinguts – der Steinkeller.

„Das ‚Wein am Stein‘ war mir schon immer eine Herzensangelegenheit. Es ist mit einer Gruppe von Freunden in meiner Studentenzeit entstanden, hat damals als ganz kleines Fest begonnen und sich unglaublich entwickelt.“

Mit einem Besuch des Weinguts am Stein kommen also nicht nur Freunde des edlen Tropfens auf ihre Kosten, denn die Aussicht, die Atmosphäre und die angebotene Kulinarik kumuliert in einem einmaligen Erlebnis, das man sich nicht entgehen lassen sollte. |

WEINGUT AM STEIN

📍 Mittlerer Steinbergweg 5

97080 Würzburg

☎ +49 931 - 25 808

🌐 WWW.WEINGUT-AM-STEIN.DE



Das Weinwerk steht für 360° Genuss!
Hier werden edle Tropfen in einmaligen
Ambiente serviert.



Familie Knoll, Winzer aus Tradition und
Leidenschaft – das Weingut ist seit über
130 Jahren im Familienbesitz.

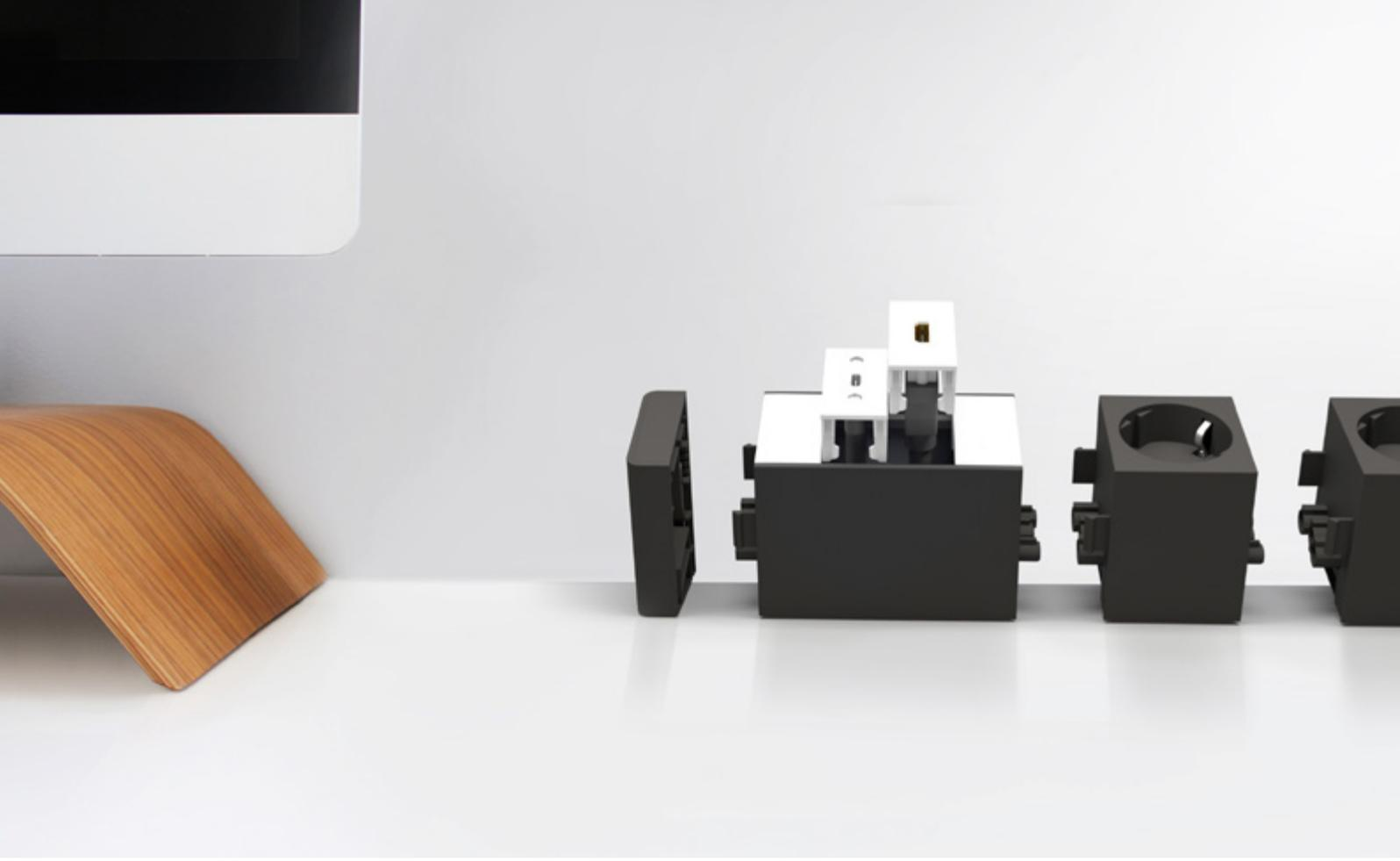

EXPECTED AVAILABILITY
FROM Q3 2024

MODULAR FLEXIBEL MODULBAR-X

THE NEXT MODULAR SOCKET-SCIENCE BY KINDERMANN

Sie sind es leid, sich von standardisierten Lösungen die Anschlüsse vorgeben zu lassen? Kein Problem, denn Individualisierung ist unser Standard! Mit der neuen Kindermann Modulbar-X lassen sich Strom- und Ladeanschlüsse sowie das Signalmanagement perfekt auf die jeweiligen Anforderungen an-

passen, und das auch nachträglich. Ermöglicht wird das durch die innovative Steckverbindung der Endkappen, die die einzelnen Komponenten komplett ohne Schrauben und Klebstoffe zusammenhält.

So können bis zu zehn verschiedene Anschlüsse beliebig kombiniert und

wahlweise am Tisch montiert oder in die Tischplatte integriert werden.

Dafür steht bereits eine große Auswahl an Elementen zur Verfügung- von internationalen Steckdosen (USA, UK, IT, FR), über USB-C bis HDMI und vieles mehr! Weitere Anschlüsse folgen in Kürze. |

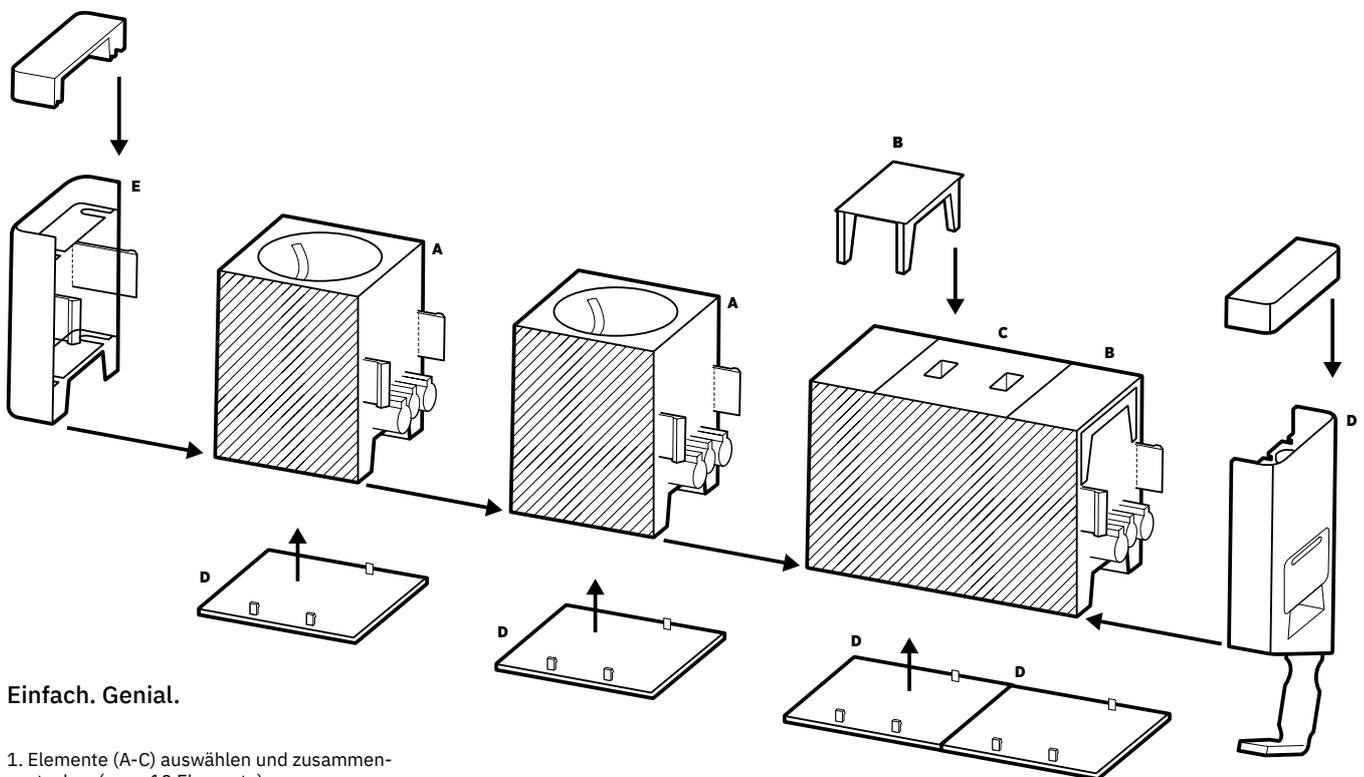
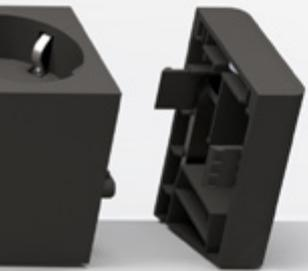

Einfach. Genial.

1. Elemente (A-C) auswählen und zusammenstecken (max. 10 Elemente)
2. Endkappen (D-E) auswählen und zusammenstecken (optional als Tablemount geklemmt oder geschraubt)
3. Blenden einklipsen (für zusätzlichen Schutz)
4. am Tisch modular montieren (optional als Tablemount geklemmt oder geschraubt)

CHALLENGE ACCEPTED

Klare Kommunikation, große Wirkung. Absolute Präzision und das unmittelbare Gefühl für die richtige Perspektive. Kreativ werden, wo viele Herangehensweisen in die Sackgasse führen können. Was für Unternehmen von innovativer Bedeutung ist, entscheidet bei Andy Fox über Sekundenbruchteile. Es ist ein Ringen um die Ideallinie.

Gemeinsam mit seinem Geschäftspartner Kevin Siger bringt er unter der Marke LE CIRCUIT PRESTIGE den sportiven Luxus an die Rennstrecke – organisiert und veranstaltet Events und Roadtrips für Unternehmen, Firmen-Incentives rund um die Rennstrecke.

Dunst hängt heute über dem Hockenheimring. Die Idylle ist trügerisch. In der Ferne heulen Motoren auf. Es ist

einer dieser verdammten Montage, die noch den Atem des Wochenendes haben, aber schon nach der Luft des Langstreckenfahrers hecheln. Die Woche wird anstrengend.. Einer ahnt schon, wie es werden wird: An der Piste steht Andy Fox. Seine Augen sind geschlossen. Und sie werden es auch in den nächsten fünf Minuten bleiben. Mehrere Männer und eine Frau beobachten ihn dabei gespannt. Für sie kann





ist vertraulich und freundschaftlich. Fox ist die Ruhe selbst.

Später beschreibt er sein Coaching: „Ich kenne den Fahrer schon, aber das Kennenlernen der Streckenführung und Charakteristika in den Anfangs-Sessions steht nun primär im Vordergrund. In der Regel schicke ich meinen Kunden mein Video der entsprechenden Rennstrecke aus Fahrer-Perspektive zur Vorbereitung zuhause. Im nächsten Schritt am Tag des Coachings fahre ich meinem Kunden zwei bis drei Referenzrunden vor und gehe dabei in

Der Profi und sein Werkzeug: Andy Fox bestritt in den 90er Jahren unter anderem im Porsche 911 GT2 das 24-Stunden-Rennen von Le Mans.

in diesem Moment nichts aufregender sein. Sie versuchen etwas in seinem Gesicht zu entdecken. Einen Wimpernschlag, ein Zucken im Mundwinkel. Nichts da. Sie finden nichts. Was Andy Fox fühlt, ist eine Kunst für sich. Im Kopf und am iPad (Foto Ideallinie Hockenheimring) geht er die Ideallinie durch. Andy ist ihr Trainer. Sie alle fahren Autos, die gefahren, aber nicht gerast werden wollen. „Behutsamkeit ist oberstes Gebot“, sagt Fox, „gerade ab 400 PS.“

Unmittelbares Bewusstsein für Technik und Mensch

Noch einmal geht er in Gedanken die Rennstrecke durch. Sein Kopf denkt fotografisch – sein Gedächtnis minutiös. Seine Gedankenstütze sind seine Aufzeichnungen im Smartphone, aber Fox ist wirklich smart: Im Phone ist nur das, was er selbst längst im Kopf hat. Er kennt jede Kurve, könnte sie mit geschlossenen Augen fahren.

Andy Fox ist immer auf der Suche nach der Ideallinie gewesen. Sein halbes Leben lang. „Ideallinie bedeutet, den idealen Kurvenradius zwischen Querbeschleunigung und Haftungsgrenze

auszutariieren und für sich selbst im wahrsten Sinne des Wortes zu erfahren“, erklärt Fox. Aus seiner Erfahrung hat er einen Beruf gemacht – er ist Renncoach und gibt sein Wissen weiter. Nicht als Lern- und Lehrstunde, sondern in einem individuellen Einzelcoaching, das den Teilnehmer und dessen Wagen im Fokus hat. „Als aktiver Rennfahrer konnte ich mich nicht nur blitzschnell an verschiedene Rennwagen anpassen, sondern biete dadurch heute auch Coachings an, um meinen Kunden dasselbe beizubringen. Ich lehre eine Technik für das Gefühl, die Technik ideal zu beherrschen. Natürlich muss ich den Wagen, seine Eigenarten und seine Motorleistung aus dem Effeff kennen. Aber auch für die Fahrerin und den Fahrer brauche ich das richtige Tempo und eben meine innere Motorleistung, um sein Bewusstsein zu verstehen.“

Mehr als nur Technik

Schon ein paar Minuten später geht es los. Nach einer halben Stunde stoppt der Wagen. Der Teilnehmer des Coachings schwitzt unter seinem Helm. Fox gibt Instruktionen. Das Gespräch



Sicher ist sicher
– auch für den
Coach gilt die
Helmpflicht auf
der Rennstrecke.

langsamer Fahrt auf die Kurvenkombinationen und Bremspunkte ein. Ich versuche immer, mich möglichst offensiv in den Fahrer hineinzudenken und hineinzufühlen. Ich verstehe sowohl die Grenzen der Fahrdynamik als auch die physischen Grenzen des Fahrers – das will ich vermitteln“, erklärt Fox.

Als Ex-Rennfahrer und Ex-Teamkollege von David Coulthard hilft er den Teilnehmern, das eigene Fahrzeug schnell, sicher und kontrolliert zu bewegen. Den eigenen Grenzbereich im Auto sprichwörtlich neu zu erfahren. Seine Teilnehmer sind oft Führungskräfte aus der Wirtschaft. Was sie an solchen Coachings reizt? „Es ist nicht allein das Fahrertraining. Reaktionsvermögen, die eigenen Prozesse zu beschleunigen, ohne dabei zu viel Energie zu verbrauchen – man macht sich ganz nebenbei fit für den Job und die stetig steigenden Herausforderungen“, sagt ein Marketingleiter. Gerade in unruhigen Zeiten braucht es ruhige Hände, die handeln und führen – so kommt für den Teilnehmern an LE CIRCUIT PRESTIGE neben den Events und Roadtrips für Unternehmen, Firmen-Incentives rund um die Rennstrecke auch ein Training in Führungskultur zu.

Die weiteren Feinheiten der Finessen erleben

Zu seinen Teilnehmern sagt Andy Fox nonchalant: „Lass mich dir die Finessen auf der Rennstrecke zeigen, durch die Augen eines Ex-Profi Rennfahrers.“ Das ist nicht großspurig gemeint. Fox weiß, wovon er spricht. Früher fuhr er selbst Rennen. Dann wurde er Fotograf. Zusätzlich wurde er Coach, organisiert Roadtrips und veranstaltet adrenalinreiche, teambildende Events an der Rennstrecke. Im Grunde blieb er sich stets treu. Ihn interessierte immer nur die Beherrschung der Geschwindigkeit. Die tagtägliche Beherrschung



des Absoluten – und das bei höchster Anforderung, das ist es, was jemanden wie ihn wirklich fasziniert. „Mein technisches Verständnis ist tief verwurzelt, da ich in einem da ich in einem Autohaus aufgewachsen bin. Nach Crashes auf der Rennstrecke wusste ich genau, wie man sich mental neu sortiert und im Rennwagen wieder top Leistungen erbringt. Das ermöglicht mir meine mentale Stärke und das Vermögen, meine innere Kraft abzurufen“, erklärt er seinen Coachingansatz. Inzwischen ist es Mittag geworden. Eine Pause steht auf dem Programm. Mit seinen Teilnehmern setzt sich Andy Fox ans iPad und zeichnet nochmals die Ideallinie nach. Das hilft, die gesamte Strecke in einer Art Vogelperspektive erneut gedanklich zu umreißen und auf sich wirken zu lassen.

Kindermann goes Silverstone

Der Silverstone Circuit lässt sich zweifelsfrei als Pilgerstätte für Freunde des Geschwindigkeitsrausches bezeichnen. Dank unseres britischen Integrationspartners Boys Noise sind wir hier mittendrin statt nur dabei. Denn im Tower der Rennleitung sorgt ein Kindermann Touchdisplay in Kombination mit einem individuellen User Interface für eine reibungslose Rennorganisation.

www.noiseboys.co.uk/silverstone-circuit

Danach geht es für die Teilnehmer zur Sache. Der Grip am Grenzbereich soll sicher gestaltet werden, die Lust aufs Fahren am Limit braucht die Gewähr der Perfektion. Und immer wieder: „Trainiere Deine Ideallinie!“ Später ist es dann die Fähigkeit kontrollierten SpätbremSENS, gekonnten Querbeschleunigungs und das Bändigen der G-Kräfte. Die Sehnsucht nach Perfektion gestaltet jede Trainingseinheit. Das wird auch morgen so sein.

www.circuitprestige.com

Ein Portrait von Roland Ernst

Autor, Ghostwriter und psychologischer Coach, insbesondere für gesellschaftliche Randgruppen. Er veröffentlichte zu Themen wie Geschichte, Zeitgeschehen, Film, Design und Literatur unter anderem in der FAZ.



Kindermann®
proudly presents

Smart Meeting & Collaboration Solutions

Huddle^{65M}

Produce lifelike and interactive video conferences in small spaces with the Huddle^{65M} all-in-one solution – the leading product for hybrid meetings and digital collaboration.

Plug in – connect – let's go.
Easily and instantly.

→ huddle.kindermann.de



SPEED
AND
REPEAT

Kindermann Bundles

Next Level für Ihre Meetings



Box-Freunde aufgepasst – hier kommt ein Lucky Punch!

Agile Besprechungen, New Work und hybrides Zusammenarbeiten. Alles wunderbare Schlagworte, doch wie füllt man diese wirklich mit Leben und bringt sie ins Unternehmen? Ganz einfach, mit einem Rundumschlag! Mit unseren neuen Kindermann Bundles lässt sich alles, von der Ecke mit Sitzgelegenheit bis hin zum großen Konferenzraum, in eine smarte Conferencing- und Collaboration-Umgebung verwandeln.

Die Komponenten sind perfekt aufeinander abgestimmt und auf Kompatibilität getestet. Hard- und Software wurden von uns entwickelt und werden teilweise auch bei uns produziert. Insgesamt stehen sieben verschiedene Kombinationen zur Verfügung. Ganz einfach „out-of-the-box“!

BUNDLES.KINDERMANN.DE



All in One

Die Bundles enthalten alle Produkte, die für die Anwendung benötigt werden – vom Display und der Halterung über Konferenz-, Präsentations- und Kollaborationssysteme und -tools bis hin zum Stromkabel.

Einzigartig

- > Alle Komponenten werden von Kindermann selbst entwickelt und/oder produziert – sowohl Hard- als auch Software.
- > Die Systeme sind mit allen Komponenten (Software/Firmware) voll kompatibel und werden vor dem Versand getestet.
- > Service & Support durch Kindermann – einfach, schnell und freundlich.

Skalierbar

Ob raumspezifische oder anwendungsspezifische Lösungen für Conferencing, Präsentationen und Kollaboration – wir bieten erschwingliche und umfassend getestete Lösungen, die in Ihrer speziellen Umgebung perfekt funktionieren.

Einfach

- > Sofort einsatzbereite Lösungen, die für jeden intuitiv nutzbar sind.
- > Einfache Wartung mit regelmäßigen Funktionsupdates.
- > Schnelle Installation und simples Set-up garantiert.

ÜBERSICHT

- > Made to Match, perfekt aufeinander abgestimmte Komponenten, **SEITE 68**
- > Besprechungsräume und Huddle Spaces, **SEITE 70**
- > Meetingräume, **SEITE 71**
- > Konferenzräume, **SEITE 72**
- > Entscheidungsmatrix **SEITE 72**



JETZT INFORMIEREN

Besuchen Sie unsere Website und fordern Sie noch heute Ihr Ansichtsexemplar der Smart Conferencing & Collaboration Bundles Broschüre an.

Kindermann Bundles

Made to Match

Den Wert eines Bundles bestimmt die Summe seiner Bestandteile, aber auch deren Zusammenspiel. Dass die einzelnen Komponenten perfekt aufeinander abgestimmt sind, wissen Sie bereits. Welche Komponenten das sind und welche Vorteile sie bringen, erfahren Sie hier und jetzt.

Immer verbunden

Unser hochwertiges und formschönes Tischanschlussfeld CablePort frame slide ist Bestandteil unserer kabelgebundenen Systemlösungen. Es lässt sich elegant und dezent in Ihren Besprechungstisch integrieren. Die Schiebeabdeckung verbirgt alle Anschlüsse wie Strom-, Netzwerk- und AV-Ports, wenn sie nicht benötigt werden und schützt sie vor Staub und Schmutz.

Datenübertragung

Es ist nicht immer einfach, alle Daten an die richtigen Geräte zu bringen. Mit unserem Multiformat-Umschalter MultiSwitch 21 HDBT wird das Signalmanagement in Ihren Räumen zum Kinderspiel. In Kombination mit dem eleganten Tischanschlussfeld „CablePort frame slide“ erhalten Sie eine hervorragende kabelgebundene Gesamtlösung.

Der MultiSwitch 21 HDBT ist ein Multiformat Umschalter für HDMI, USB-C inkl. USB Datensignale und unterstützt Auflösungen bis 4K/60 4:4:4, sowie HDCP 2.2.

Touchdisplays, die einfach und unmittelbar funktionieren – ohne Schulungsbedarf der Nutzer, ohne Kabel, ohne überflüssigen Schnickschnack.

Auf Augenhöhe

Immer in der richtigen Position – mit unseren sicheren und langlebigen Halterungssystemen für die schnelle, leichtgängige und stufenlose Höhenverstellung von interaktiven Bildschirmen bis zu einer Größe von 86 Zoll.

- > **DisplayLift:** Elektrisch höhenverstellbare Displayhalterung zur Boden-/Wandmontage oder als mobiler Rollständer.
- > **DisplayShift²:** Manuell höhenverstellbare Wandhalterung.
- > **WM4564:** Starre, universelle Wandhalterung.

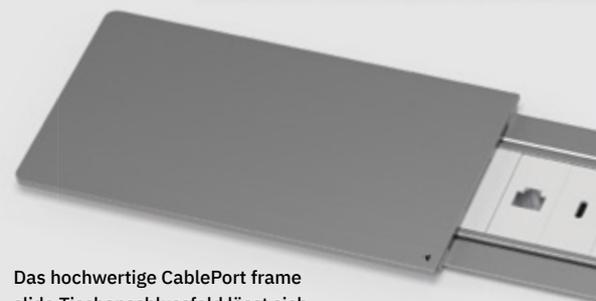

Das hochwertige CablePort frame slide Tischanschlussfeld lässt sich flächenbündig in jeden Konferenztisch einbauen.

Mit der Kindermann All-in-One 4K Videosoundbar KVB 120 werden kleine und mittlere Besprechungsräume sowie Huddle Spaces im Handumdrehen videokonferenzfähig.



Kindermann Klick&Show erfüllt alle Anforderungen, die „New Work“ mit sich bringt. Einfach zu bedienen – kompatibel mit allen gängigen Geräten und Betriebssystemen.

Perfekt Inszeniert

Die Kindermann Touchdisplays bieten 40 Touchpunkte, 4K-UHD-Auflösung, eine antibakterielle Oberfläche für hygienische Zusammenarbeit auch bei vielen Benutzern, einen hochpräzisen Infrarot-Touchrahmen für genaue Objekterkennung und vieles mehr. Bemerkenswert ist die intuitive Bedienoberfläche.

Einfach loslegen

Was die Teilnehmer aber am meisten schätzen, ist die kabellose Zusammenarbeit mit Klick&Show. Jeder kann seine Inhalte egal ob vom Notebook, Tablet oder Smartphone auf dem großen Display zur Anzeige bringen. Für Gäste stehen Transmitter zur Verfügung, die per USB-C oder HDMI verbunden werden. So macht Zusammenarbeit Spaß! |

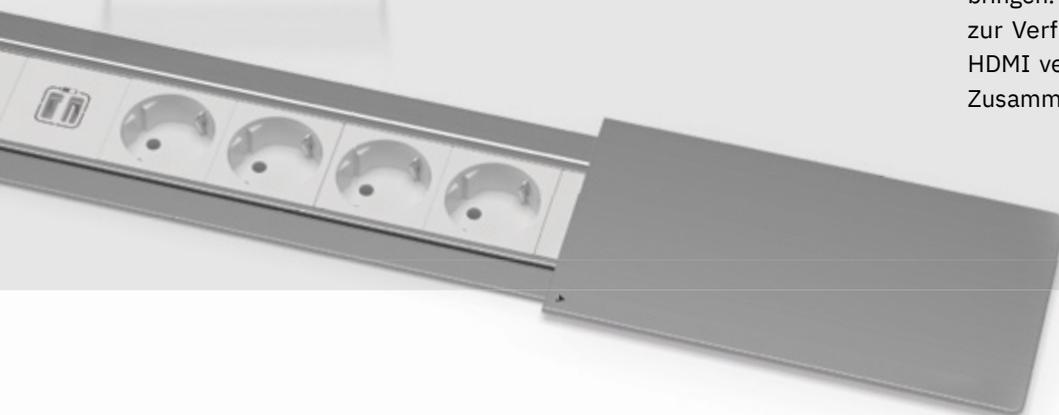

Besprechungsräume und Huddle Spaces

Anwendungen:

- > Hybride Meetings / Videokonferenzen (BYOM)
- > Digital präsentieren, zusammenarbeiten und Inhalte teilen (BYOD)
- > Interaktives Teamwork

Raumspezifikation:



klein



15 m²



6



NO. 1



BYOD & BYOM DRAHTLOS

Huddle^{65M}

Drahtlos, interaktiv, mobil, elektrisch höhenverstellbar.

- > Kindermann Touchdisplay (65")
- > DisplayLift² Rollständer
 - + Laptopablage
 - + Rückabdeckung für DisplayLift²
- > KVB 120 4K Videosoundbar
 - + KVB 120 Vesahalterung
- > Klick&Show K-FX
 - + 2x USB-C Transmitter
 - + Halterung
 - + 2x HDMI Transmitter
 - + Tray für die Transmitter
- > 2x 3-fach Steckdosenleiste,
- > 5m Anschlussleitung
- > 3x WLAN Antennenkabel

NO. 2



BYOD & BYOM KABELGEBUNDEN

Huddle^{65CCE}

Einkabel-System, HDBaseT 3.0 Technologie, interaktiv, starre Wandhalterung.

- > Kindermann Touchdisplay (65")
 - + universelle Displayhalterung WM4564
- > MultiSwitch 21 HDBT3
- > KVB 120 4K Videosoundbar
 - + KVB 120 Vesahalterung
- > CablePort frame slide, 6-fach
 - Ausgestattet mit:
 - + 4 x Strom
 - + 1x CAT6 (RJ45)
 - + 1x USB-C, 1x USB 3.0, 1x HDMI
- > 3-fach Steckdosenleiste
- > 1m Anschlussleitung

Meetingräume

Anwendungen:

- > Hybride Meetings/ Videokonferenzen (BYOM)
- > Digital präsentieren, zusammenarbeiten und Inhalte teilen (BYOD)
- > Interaktives Teamwork

Raumspezifikation:



mittel



30 m²



18



NO. 3



NO. 4

BYOD & BYOM DRAHTLOS Meet^{75M}

Drahtlos, interaktiv, mobil, elektrisch höhenverstellbar.

- > Kindermann Touchdisplay (75")
- > DisplayLift² Rollständer
 - + Laptopablage
 - + Rückabdeckung für DisplayLift²
- > KVB 120 4K Videosoundbar
 - + KVB 120 Vesahalterung
- > Klick&Show K-FX
 - + 2x USB-C Transmitter
 - + Halterung
 - + 2x HDMI Transmitter
 - + Tray für die Transmitter
- > 2x 3-fach Steckdosenleiste,
- > 5m Anschlussleitung
- > 3x WLAN Antennenkabel

BYOD & BYOM DRAHTLOS Meet^{75CW}

Drahtlos, interaktiv, wandmontiert, elektrisch höhenverstellbar.

- > Kindermann Touchdisplay (75")
- > DisplayLift² Boden/Wand
 - + Bluetooth Dongle zur Remote-Steuerung des DisplayLifts
- > KVB 120 4K Videosoundbar
 - + KVB 120 Vesahalterung
- > Klick&Show K-FX
 - + 2x USB-C Transmitter
 - + Halterung
 - + 2x HDMI Transmitter für
 - + Tray für die Transmitter
- > 2x 3-fach Steckdosenleiste,
- > 5m Anschlussleitung
- > 3x WLAN Antennenkabel

NO. 5



BYOD & BYOM KABELGEBUNDENE LÖSUNG Meet^{75CCDS}

Einkabel-System, HDBaseT 3.0 Technologie, interaktiv, wandmontiert, mechanisch höhenverstellbar.

- > Kindermann Touchdisplay (75")
- > DisplayShift² Classic 51-74
- > KVB 120 4K Videosoundbar
 - + KVB 120 Vesahalterung
- > MultiSwitch 21 HDBT3
- > CablePort frame slide, 6-fach
 - Ausgestattet mit:
 - + 4 x Strom
 - + 1x CAT6 (RJ45)
 - + 1x USB-C, 1x USB 3.0, 1x HDMI
- > 3-fach Steckdosenleiste
- > 1m Anschlussleitung

Konferenzräume

Anwendungen:

- > Digital Präsentieren, Zusammenarbeiten und Inhalte teilen (BYOD)
- > Interaktiv Lehren und Lernen

Raumspezifikation:



Kindermann Bundle	Huddle ^{65M}	Huddle ^{65CCE}
Einsatzbereich	Präsentieren, Kollaborieren, Video-Konferenzen	
Raumtyp	Besprechungsräume, Huddle Spaces	
ca. Raumgröße (m ²)	15 m ²	
ca. Personenzahl	6 Personen	
Videoconferencing & Presentation		
Videoconferencing: BYOM	Ja, kabellos	Ja, kabelgebunden
Presentation: Screensharing/BYOD	Ja, kabellos	Ja, kabelgebunden
AirPlay/MiraCast/ChromeCast	Ja / Ja / Ja	Ja / Ja / Ja (Eshare)
Splitscreen	max. 4 zur gleichen Zeit (Full-HD Pip)	Nein
Collaboration		
Whiteboarding & Annotations	Ja	
Touchback (USB / Dongle / PC-Client / Miracast)	Nein / Ja / Ja / (geplant)	Ja / Ja* / Ja* / Ja* (*Eshare)
Display		
Touchdisplay Marke	Kindermann	
Größe	65" / 1428 x 804 mm	
Auflösung	4K, 3840 x 2160 / 16:9	
Betriebssystem	Android 13	
Befestigung		
Displayhalterung	DisplayLift ² mobile stand	Wandhalterung WM4564
Typ	Rollständer	Wandmontage
Höhenverstellung	elektrisch	starr
Verstellweg	500 mm	-
Datenübertragung		
Produkt	Klick&Show K-FX USB-C Kit	MultiSwitch 21 HDBT3 + CablePort Frame Slide
Verbindungsart	kabellos (wireless)	kabelgebunden (nur 1 Kabel)
Übertragungsart	WiFi	HDBaseT 3.0 (native 4K60 support)
Anschlussart	HDMI & USB-C Transmitter + Software	1x USB-C, 1x USB 3.0 & 1x HDMI (CablePort)
Video/Audio		
Videosoundbar	KVB120 - All-in-One Videosoundbar	
Auflösung	UHD, 8 Megapixel	
Anschlussart	USB 3.0 B socket, Plug & Play	



DRAHTLOS-PRÄSENTATION UND ZUSAMMENARBEIT

PROPRESENT^{86DS}

Drahtlos, interaktiv, wandmontiert, mechanisch höhenverstellbar.

- > Kindermann Touchdisplay (86“)
- > DisplayShift² Classic 51-74 + Laptopablage/Bediengriff DisplayShift²
- > Klick&Show K-42 Kit + 2x USB-C Transmitter + 2x HDMI Transmitter + Tray für die Transmitter

DRAHTLOS-PRÄSENTATION UND ZUSAMMENARBEIT

PROPRESENT^{86DSW}

Drahtlos, interaktiv, wandmontiert, mechanisch höhenverstellbar, inkl. Whiteboards für handschriftliche Anmerkungen.

- > Kindermann Touchdisplay (86“)
- > DisplayShift² Wings 55-78 + Ablage/Bediengriff + 1 Paar Whiteboardflügel + Bodenständerset für DisplayShift²
- > Klick&Show K-42 Kit + 2x USB-C Transmitter + 2x HDMI Transmitter + Tray für die Transmitter

Meet ^{75M}		Meet ^{75CW}		Meet ^{75CCDS}		ProPresent ^{86DS}		ProPresent ^{86DSW}	
Präsentieren, Kollaborieren, Video-Konferenzen		Meetingräume				Präsentieren, Kollaborieren		Konferenzräume	
30 m ²		18 Personen				50 m ²		30 Personen	
Ja, kabellos		Ja, kabellos		Ja, kabelgebunden		Nein		Ja, kabellos	
Ja / Ja / Ja		Ja / Ja / Ja		Ja / Ja / Ja (Eshare)		max. 4 gleichz. (Full-HD Pip); Picture-in-Picture Layout anpassbar		Ja / Ja / Ja	
max. 4 zur gleichen Zeit (Full-HD Pip)		Nein		Nein		Ja		Nein / Ja / Ja / (geplant)	
Ja		Nein / Ja / Ja / (geplant)		Ja / Ja* / Ja* / Ja* (*Eshare)		Ja		Nein / Ja / Ja / (geplant)	
Kindermann		Kindermann		Kindermann		Kindermann		Kindermann	
75“ / 1647 x 927 mm		75“ / 1647 x 927 mm		75“ / 1647 x 927 mm		86“ / 1895 x 1066		86“ / 1895 x 1066	
4K, 3840 x 2160 / 16:9		4K, 3840 x 2160 / 16:9		4K, 3840 x 2160 / 16:9		4K, 3840 x 2160 / 16:9		4K, 3840 x 2160 / 16:9	
Android 13		Android 13		Android 13		Android 13		Android 13	
DisplayLift ² mobile stand		DisplayLift ² wall mount		DisplayShift ² Classic		DisplayShift ² Wings		DisplayShift ² Wings	
Rollständer		Wandmontage		Wandmontage		Wand- Bodenmontage		Wand- Bodenmontage	
elektrisch		elektrisch		manuell		manuell		manuell	
500 mm		500 mm		540 mm		690 mm		690 mm	
Klick&Show K-FX USB-C Kit		Klick&Show K-FX USB-C Kit		MultiSwitch 21 HDBT3		Klick&Show K-42 USB-C Kit		Klick&Show K-42 USB-C Kit	
kabellos (wireless)		kabellos (wireless)		kabelgeb. (nur 1 Kabel)		kabellos (wireless)		kabellos (wireless)	
WiFi		WiFi		HDBaseT 3.0 (nat. 4K60 sup.)		WiFi		WiFi	
HDMI & USB-C Transmitter + Software		HDMI & USB-C Transmitter + Software		1x USB-C + USB 3.0 + HDMI		HDMI & USB-C Transmitter + Software		HDMI & USB-C Transmitter + Software	
KVB120 - All-in-One Videosoundbar		KVB120 - All-in-One Videosoundbar		KVB120 - All-in-One Videosoundbar		-		-	
UHD, 8 Megapixel		UHD, 8 Megapixel		UHD, 8 Megapixel		-		-	
USB 3.0 B socket, Plug & Play		USB 3.0 B socket, Plug & Play		USB 3.0 B socket, Plug & Play		-		-	



Kindermann proudly presents

Back'n Black

Obwohl wir mit den BYOD- und BYOM-Lösungen Klick&Show, wohl schon die universellste Produktfamilie auf dem Markt haben, legen wir jetzt die Messlatte noch höher. Mit dem neuen Dual-Screen Collaboration System Klick&Show K-FX Plus, stellen wir den bisher leistungsstärksten Vertreter der Serie vor. Zusammen neuen Transmittern, die Laptop-Inhalte in echter 4K-Auflösung übertragen können, werden drahtlose Meetings jetzt doppelt so produktiv.

Erweiterte Dual-Funktionen

Klick&Show K-FX Plus ermöglicht den Anschluss vorhandener USB-Geräte im Konferenzraum, wie Video- oder Soundbars, Kameras und Freisprecheinrichtungen. So können diese kabellos mit dem Notebook genutzt werden, unabhängig von der UCC-Plattform. Mit der integrierten Dual-Screen

Funktionalität lassen sich gleich zwei Hauptanzeigen direkt an einer K-FX Plus Basiseinheit nutzen und Meetings damit übersichtlicher sowie produktiver gestalten. So behält man einerseits die Teilnehmer des Online-Meetings im Blick und kann andererseits Inhalte von lokalen Geräten präsentieren. Dieser angezeigte Content lässt sich



Stylisch intuitiv – die neuen Transmitter übertragen Inhalte mit nur einem Tastendruck, während integrierte LEDs ein visuelles Status-Feedback geben.



Der neue Tray passt sich dem neuen Design an und eignet sich für die Aufnahme von bis zu vier Transmittern. Dabei ist er auch mit den bisherigen Modellen kompatibel.



zum Host-Laptop weiter streamen, um ihn mit externen Personen teilen zu können. Darüber hinaus werden eingangsseitig erstmals zwei Kameras unterstützt, um unterschiedliche Perspektiven für externe Online-Teilnehmer bieten zu können. Ein weiterer Vorteil ist, dass die Kameras sowohl drahtlos per Laptop als auch kabelgebunden via USB an einem stationären PC verwendet werden können. Kabelgebundene HDMI-Quellen, wie ein lokaler Rechner oder eine Dokumentenkamera finden über den ebenfalls integrierten 4K-kompatiblen HDMI-Eingang Anschluss.

Neue 4K WiFi-Transmitter in ansprechendem Design

Passend zum neuen Klick & Show haben wir auch zwei neue WiFi-

Transmitter im petto, wahlweise mit HDMI- oder USB-C-Anschluss. Die neuen 4K-Transmitter ermöglichen nicht nur die drahtlose Spiegelung von Inhalten in 4K-Qualität, sondern verfügen auch über zwei Hilfetasten, mit denen sich verschiedene Zusatzfunktionen auslösen lassen.

Die neuen Klick&Show 4K-Transmitter glänzen mit einem außergewöhnlichen Design und verbinden die Laptops mit einer „Plug & Play“-ähnlichen Benutzererfahrung mit der Klick&Show Baseinheit. Einfach Transmitter an das Gerät anschließen, die Show-Taste drücken und Live-Inhalte spielend leicht auf die große Anzeige übertragen. Für Ordnung auf dem Konferenztisch sorgt dazu der Tray-4K im passenden Design. |



Mit unserem neuen weltweiten Zertifizierungsprogramm geben wir Kunden aus aller Welt die Sicherheit, dass sie Lösungen erhalten, die perfekt aufeinander abgestimmt sind. Dafür werden die einzelnen Komponenten, wie Videosoundbars und Co., nicht nur bei uns, sondern auch bei den Zertifizierungspartnern ausgiebig auf Kompatibilität mit Klick&Show getestet. So entstehen Videokonferenz- und Collaboration-Umgebungen, die drahtlos zur Hochform auflaufen. Mit Yamaha Music Europe und AVer Europe haben wir bereits namhafte Hersteller an Bord.

Einfach Klick and Show

Flexibel, mobil und hybrid bringen den Trend auf den Punkt. Bring your own Device (BYOD) hat sich mittlerweile etabliert und verändert die Art und Weise wie wir heute präsentieren und zusammenarbeiten: kabellos!



Dazu kommt das Arbeiten in hybriden Teams. Videokonferenzen gehören zur Tagesordnung – nicht nur im Büro, auch im Unterricht. Hier kommt BYOM (Bring your own Meeting) ins Spiel: Die kabellose Nutzung von Video- und Audioequipment mit den eigenen Geräten und UC-Accounts wie Teams, Zoom, Webex etc.

Kindermann Klick&Show erfüllt all diese Anforderungen, die „New Work“ mit sich bringt. Einfach zu bedienen – kompatibel mit allen gängigen Geräten und Betriebssystemen – einzigartig universell – kann per Transmitter, per Software-Client, per App oder nativ per AirPlay genutzt werden.

Klick&Show K-FX

verwandelt konventionelle Konferenzräume in hybride Besprechungsräume und erleichtert so die Zusammenarbeit zwischen Büro und Homeoffice. Es verbindet Ihr Notebook kabellos mit dem Display und der professionellen USB-Kamera- und -Audiolösung im Raum.

BYOM

Dieser Ansatz wird als BYOM (Bring Your Own Meeting) bezeichnet. Bei BYOM können Mitarbeiter Anrufe mit ihrem eigenen Account auf ihrer bevorzugten UC-Plattform durchführen, ganz egal ob Microsoft Teams, Zoom, Cisco Webex oder Google Meet, etc.

Kabellos präsentieren und zusammenarbeiten spart Zeit, macht Sie produktiver und erfolgreicher!

Damit wird auch die spontane Teilnahme an einem hybriden Meeting im Konferenzraum zum Kinderspiel.

Klick&Show K-40

ermöglicht es Ihnen, Inhalte von Ihrem Notebook oder mobilen Geräten auf einem großen Bildschirm zu präsentieren. So verwandeln Sie Ihre Besprechungsräume in einen Bereich für drahtlose Kommunikation und Zusammenarbeit. Die gemeinsame Nutzung von Bildschirmen wird so einfach und intuitiv wie ein Mausklick und unterstützt so perfekt den Einsatz im Geschäfts- und Bildungsbereich.



Der Einsatz eines Klick&Show Systems ermöglicht einen aufgeräumten Besprechungsraum ohne Kabelsalat auf oder unter dem Tisch. Die Adaptersuche hat ein Ende.

Klick&Show K-WM

Das hervorragende Preis-Leistungs-Verhältnis und die ausschließliche Unterstützung softwarebasierter Übertragungswege machen das Klick&Show K-WM zum idealen Modell für den Einsatz in Unternehmen, Klassenzimmern, Universitäten etc. also überall dort, wo es einen gleichbleibenden Nutzerkreis gibt.

WWW.KLICKANDSHOW.COM

Zusammenfassung:

- › **BYOM** (Bring Your Own Meeting) Wireless Conferencing mit Teams, Zoom, Webex, etc. *(ausschließlich Klick&Show K-FX)*
- › **BYOD** (Bring Your Own Device) kabellos präsentieren
- › **Screensharing per Transmitter** – besonders intuitiv, einfach: Klick&Show *(Ausschließlich Klick&Show K-FX und K-40)*
- › **Screensharing per App** für Windows, macOS, Android oder per AirPlay, Miracast, Chromecast
- › **Gleichzeitig präsentieren** (Splitscreen) für bis zu 4 Teilnehmer
- › **Beste Bildqualität:** HDMI Ausgabe in 4K60

Klick&Show Produktrange



K-FX

verbindet Mitarbeiter:innen in **Konferenzräumen** und Huddle Spaces in Sekunden schnelle mit externen Teilnehmern bei bester Bild- und Videoqualität.



K-40

mit Transmitter - einfach und schnell einsatzbereit ohne Software, **ideal für Besprechungsräume** mit Gästen und restriktiver IT.



K-WM

Nutzung per App, Airplay, Miracast oder ChromeCast. **Ideal für geschlossene, regelmäßige Benutzergruppen** mit zentralem Softwaremanagement.



Signal Management

Der MultiSwitch 21 HDBT ist das ideale Produkt für die Nutzung von UC-Equipment wie Videosoundbars, Kameras und Speakerphones in Besprechungsräumen. Er eignet sich aber auch für KVM Anwendungen.

Der MultiSwitch 21 HDBT

ist ein Multiformat Umschalter für Video und USB-Datensignale. Er verfügt über einen USB-C Eingang mit Video-, Daten- und Ladefunktion sowie über kombinierte HDMI und USB Anschlüsse. Dabei unterstützt er Auflösungen bis 4K/60 4:4:4.

Videoubertragung

Die Videosignale werden per HDBaseT 3.0 unkomprimiert mit bis zu 18 Gbit/s über eine Distanz von bis zu 100 m verlustfrei

über ein CAT6/7 Kabel übertragen. Der Extender unterstützt zudem die Übertragung von 1 GBit/s Netzwerk, RS232 und bidirektionales PoC und verfügt über eine Vielzahl von Steuermöglichkeiten.



JETZT INFORMIEREN
Besuchen Sie für weitere Informationen unsere Website.

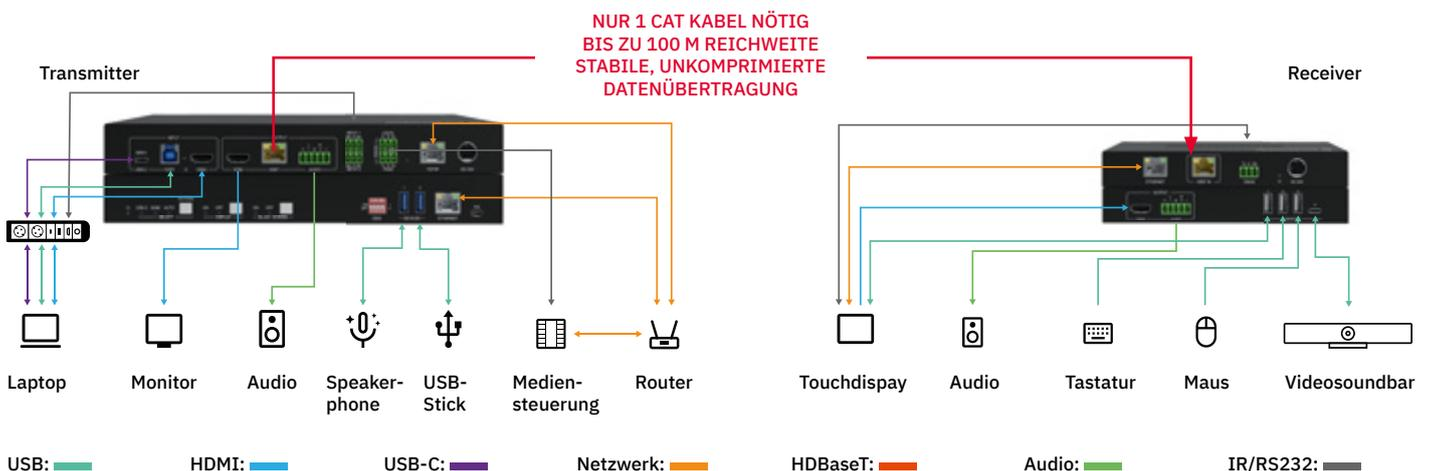

Why ADVERTS

Because you can!

Hier könnte Ihre Anzeige zur Geltung kommen. Erreichen Sie gezielt Händler und Distributoren aus der AV-Branche!

Kontakt:

Dominic Hoffmann
+49 (0) 93 03 / 9840 – 217
MARKETING@KINDERMANN.DE

LET
YOUR
BUSINESS
POP!
YOUR AD
HERE!

Eine Zukunft

Why

Warum? Und warum Transformationsprozesse? Und warum nicht wieder?

Zu Beginn des Jahres steht bei uns im Fokus und bringt uns zur Kernkompetenz Organisation. Transformationsprozesse sind ein Wort der Gegenwart und ein Begriff der Zukunft. Gestaltbare und realisierbare Ziele.

Und so widmen wir dem "Why" ein Format: Das Kindermann Magazin. Sie herzlichst ein. Wir schreiben Sie ein. Sie bewegen und die Themen.

Und starten möchten wir die Diskussion. Die auch die Kindermann Magazine. Warum sollte man bei Kindermann Magazine haben die Kunden einen Mehrwert? Warum wollen wir uns fit für die Zukunft? Warum braucht es Meetings und neu für die Zukunft? Und warum? |

Kindermann GmbH

Mainparkring 3 | 97246 Eibelstadt | Deutschland
Tel. +49 9303 9840-0 | Fax +49 9303 9840-101
Gedruckt in Deutschland | 01/2024 | 0101002001

www.kindermann.de

Änderungen im Sinne des Fortschritts vorbehalten. Abbildungen und technische Angaben können Zusatzoptionen enthalten und sind für die Ausführung unverbindlich. Alle Maßangaben unterliegen den üblichen Toleranzen.

proudly presented by: